

MODERN

ORAC[®]
DECOR

Aucune frontière Parce que l'esprit n'a pas de limite. Parce que la créativité à l'état pur l'emportera toujours sur les codes prescrits. Parce que la fantaisie effrénée ne peut pas se cantonner à la conformité. Voici MODERN. Voici des possibilités infinies.



Index

Les nouvelles décorations Orac Decor® offrent la liberté et la possibilité de s'exprimer soi-même. À l'image des modernistes utilisant les nouvelles technologies pour surprendre à travers la symétrie, les proportions et la simplicité, nos cinq groupes de produits vous permettent de marier l'architecture et les intérieurs à votre personnalité, et ce, sans aucune modération. Des lignes épurées, des finitions spectaculaires, des éléments décoratifs ou lumineux qui racontent votre histoire: À vous de jouer! Le plus important est votre imagination.



Corniches
Effet spatial



Cimaises
Créez une impression de profondeur



Plinthes
La finition parfaite pour le sol



Éclairage indirect
Les LEDS donnent le ton



Éléments décoratifs
Une touche artistique

P.006 Les designers s'expriment
P.014 La liberté de penser et d'agir
P.016 Un espace personnel
P.022 L'infini et au-delà
P.024 Carte du monde
P.026 ORAC® Headquarters
P.030 Une visite au laboratoire

P.034 Du camping avec Pascal
P.038 L'art selon Orac Decor®
P.040 Durabilité
P.042 Inspiration
P.056 Moderne vs. traditionnel
P.058 Aperçu des produits
P.076 La finition parfaite



www.interiorismo.com

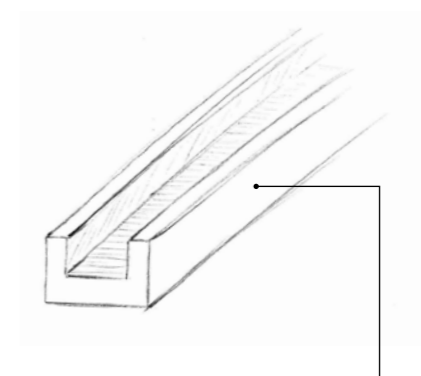

CX190 U-Profile

C'est le moment de briller

VIVE L'ÉCLAIRAGE, L'OMBRE ET SUPPRIMER L'ATTENTION

RENCONTREZ MARISA

Interiorismo de Marisa Gallo est une entreprise internationale d'aménagement intérieur à Madrid qui conçoit des espaces résidentiels et commerciaux en Espagne et en Amérique latine. Sa recherche constante d'unicité et d'équilibre s'est traduite par un style caractéristique, synonyme d'élégance et d'intemporalité.



Un effet exceptionnel. Un mur distinctif avec des éléments décoratifs et un éclairage LED agréable grâce à l'innovant profil U. La designer Marisa Gallo : « Le design intelligent de ces profilés Duropolymer® permet au même produit d'être utilisé en tant que cimaises lisses, plinthes et éclairage. Ceci crée de nombreuses possibilités, notamment lorsqu'ils sont combinés avec un éclairage direct. La polyvalence de ce matériau lui permet de s'adapter à tous les espaces et tous les styles et pour chaque budget. Il peut également être utilisé en tant que cimaises ou corniches dans le but de créer une impression d'espace. La moulure masque également les câbles pour un design plus abouti. »

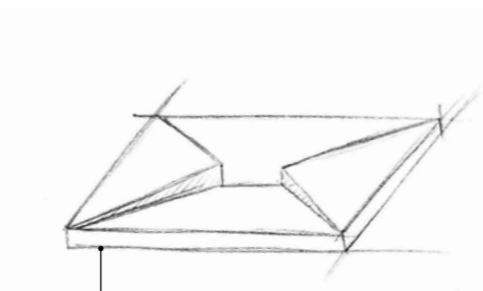

W106 Envelop

Une beauté naturelle

AJOUTEZ UNE NOUVELLE DIMENSION

RENCONTREZ ANASTASIA

« Tout est possible et bien plus encore. » Ceci est la devise de la designer Anastasia Danilova. De son siège social à Krasnodar en Russie, elle doit son nom et sa renommée à ses conceptions spatiales dans lesquelles l'homme et l'environnement vont de pair.

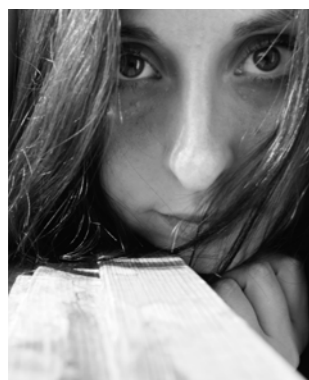

La nature tourmente tous les sens. La designer, Anastasia Danilova utilise le pouvoir du panneau 3D Envelop offrant du rythme et de la profondeur pour une dimension supplémentaire. « Les éléments Orac Decor® constituent une excellente base pour exprimer vos idées. Vous pouvez peindre, composer ou combiner un ou plusieurs de ces éléments. » Les panneaux 3D offrent pleins de possibilités et d'imagination. Tel un diorama diaporama. Quiconque peut créer des modèles uniques à sa convenance. Il en résulte un espace très personnel doté d'une interaction aux multiples facettes avec des ombres et des effets. Comme ici : tous les éléments sont liés. La nature et l'art. Ceci représente la simplicité et le luxe en même temps. Le mur d'accent imite la peau d'un reptile et offre à l'espace l'équilibre souhaité.

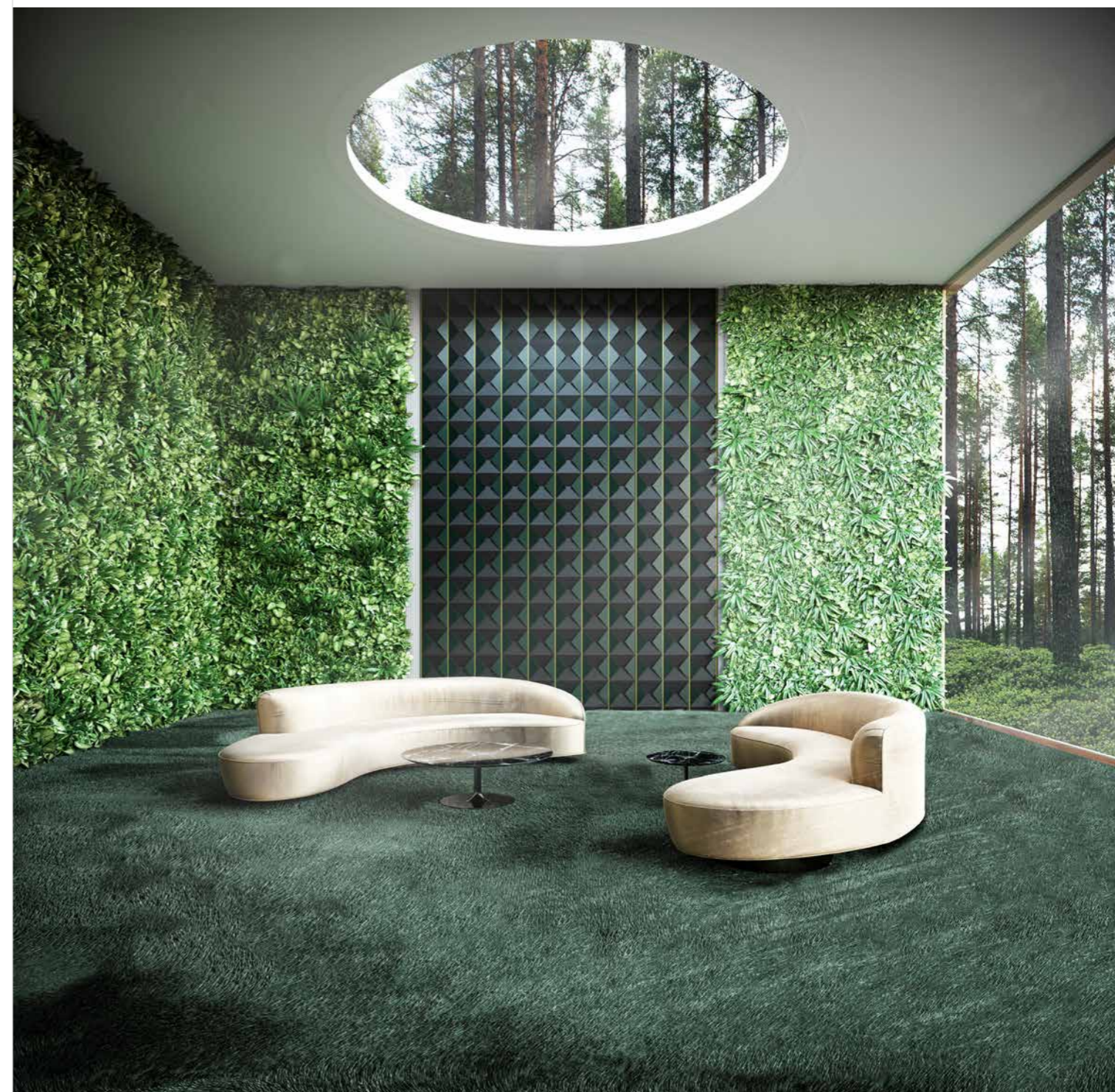



www.zarizaart.ru

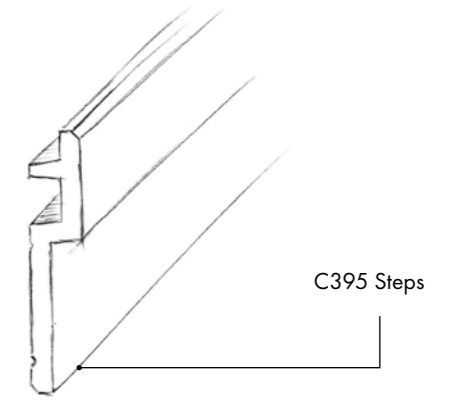

C395 Steps

Les détails qui forment un tout

QUAND LE STYLE ET LA PERSONNALITÉ SE RENCONTRENT

RENCONTREZ ZARIZA ART

Les architectes d'intérieur de Zariza Art conçoivent des projets résidentiels stylés et luxueux depuis chez eux, à Volgograd. Leur vision – apprendre, faire, aimer – est présente dans les conceptions décontractées et les applications innovantes.



En prenant la gamme Steps comme guide, les architectes d'intérieur de Zariza Art créent un éclairage léger pourvu de caractère et de personnalité. Quelle que soit la manière dont ces profils sont utilisés, les résultats sont toujours différents en fonction de la combinaison, longueur, forme et couleur. Cette flexibilité dans l'interprétation est exactement ce qui le rend si remarquable. L'interaction géométrique des lignes horizontales et verticales relie les espaces contrastés. Steps peut être utilisée en tant que corniche, moulure décorative ou éclairage indirect. « Grâce à la nouvelle collection MODERN, les pièces individuelles sont fusionnées en un tout unifié. »

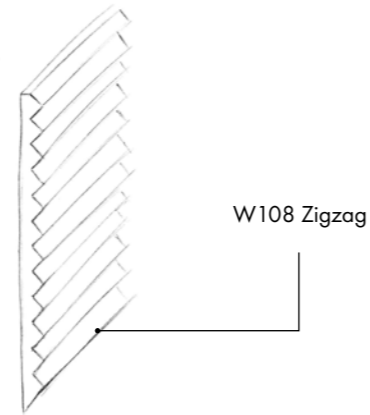
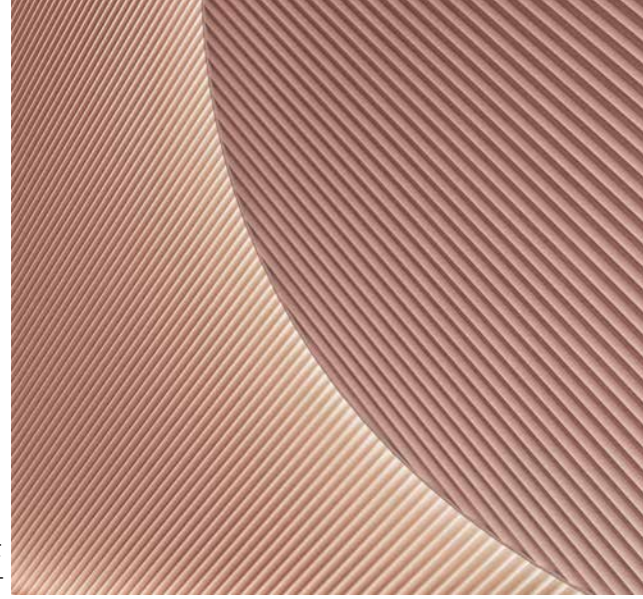

Jouez avec la direction et la profondeur

L'ENTHOUSIASME EN MONOCHROME

RENCONTREZ BRAM COUVREUR & BJÖRN DE VOS

Les designers Bram et Björn sont les membres de la collaboration créative belge Maister. Les détails et le choix avisé des matériaux sont caractéristique de leur conception d'intérieur et de produits, ce qui leur a permis de remporter, entre autres, le prix Henry van de Velde.



Un intérieur qui prend vie grâce à un effet mur unique. « Zigzag est un panneau 3D très récompensé », a commenté le designer Björn De Vos. « De simples variations dans la direction créent des mouvements et des contrastes, même lorsqu'une seule et apaisante gamme de couleurs est utilisée. L'effet 3D est amplifié à travers l'utilisation de formes arrondies et organiques. Ceci crée une intéressante interaction de nombreux éclairages indirects et d'angles inattendus. Même pour le mobilier: Zigzag peut être utilisé partout et même être peint. »





LAURENCE, GUY & YVES TAILLIEU

“

Nos clients sont ceux qui créent de très belles choses à partir de nos produits. Orac Decor® propose les ingrédients de base et constitue une source d'inspiration.

UN DEMI-SIÈCLE DE PASSION POUR LA DÉCORATION D'INTÉRIEUR

Nous ne créons pas des profils — nous créons la liberté

La collection MODERN est composée de lignes droites, mais en même temps, elle n'est pas restrictive. L'interaction entre les différentes applications est bien plus importante que ce qui était habituellement possible. Les possibilités sont infinies. « C'est précisément cette liberté qui définit notre modernisme. Des solutions adaptées à tous les budgets donnent lieu à des détails architecturaux dotés d'une grande valeur ajoutée esthétique. Nous offrons un moyen simple d'ajouter de l'équilibre et de l'harmonie à votre intérieur. Nous continuerons fièrement sur cette voie les prochaines années. », a indiqué Yves, qui, avec sa sœur Laurence, dirige l'entreprise familiale vers de nouveaux sommets.

Des formes épurées pour des possibilités infinies

DOTEZ VOTRE ESPACE DE PERSONNALITÉ

Des corniches pour couvrir les murs. Des profils U en tant luminaires. Des dalles murales en tant qu'installation artistique. Les profils MODERN ne peuvent pas être catalogués.

Bienvenue dans la 'Maison de Personnalité'. Le centre d'inspiration Orac Decor® où les nouveaux concepts et combinaisons prennent forme. Un endroit dans lequel libre cours est donné à la créativité sans frein et les frontières sont absentes, grâce à la perspicacité et à l'imagination d'Orio Tonini, le designer de ces nouveaux profils. Les profils se transforment d'objets décoratifs simples en une partie intégrante de l'architecture.

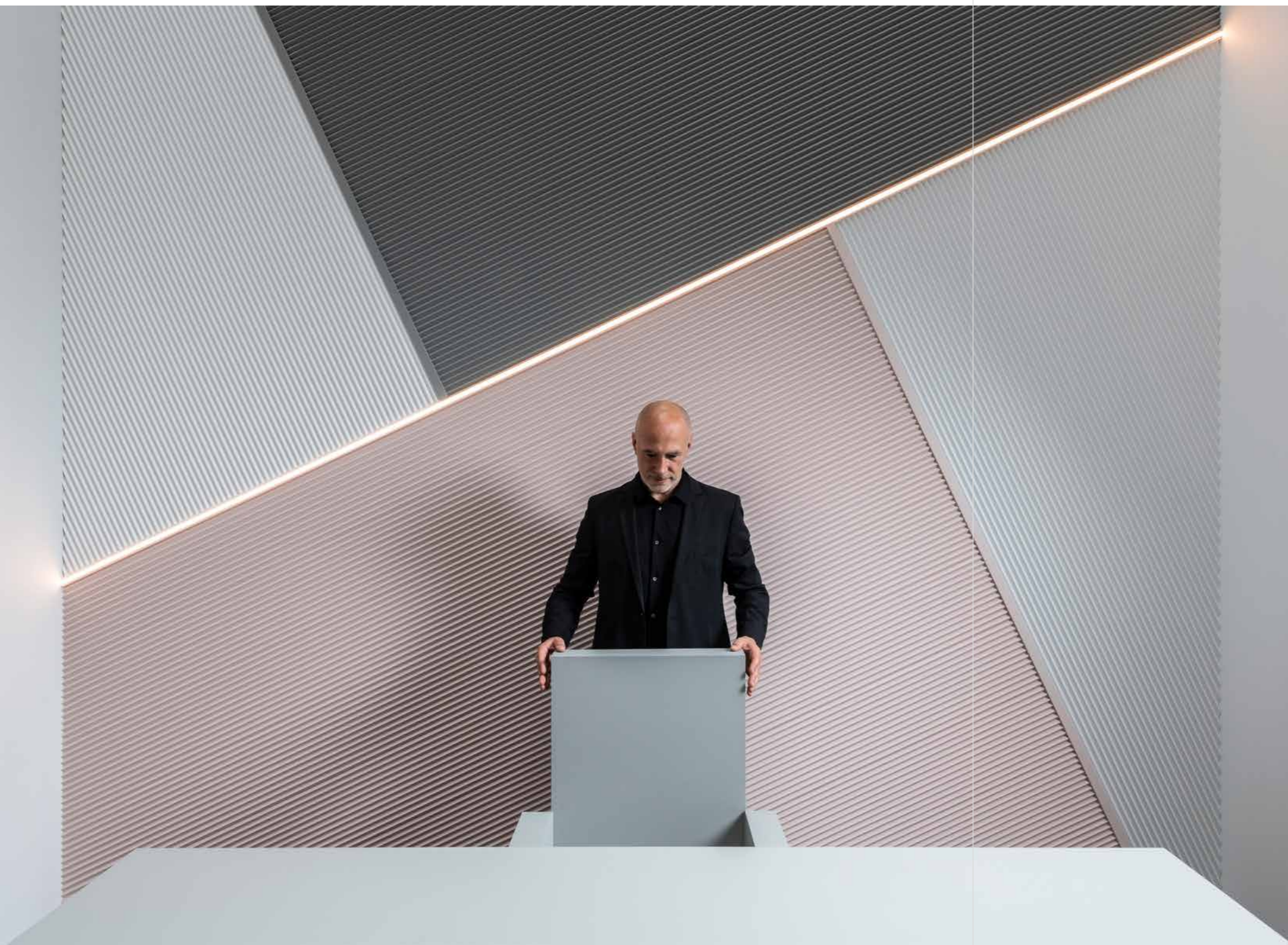

ORIO TONINI

COMBINAISONS INFINIES

Orio Tonini est un architecte et designer italien résidant à Amsterdam. Il combine toutes ses nouvelles conceptions Orac Decor® dans un tout unifié présenté au centre d'inspiration Orac Decor®, mais pas de la façon dont vous pourriez vous l'imaginer. Les différents éléments de la gamme Steps – conçus comme une corniche – créent un jeu redéfini de profondeur et de lignes et se poursuivent de manière ininterrompue tel un lambrequin. Le profilé en U linéaire crée de nouvelles opportunités pour une utilisation illimitée de l'éclairage LED et offre le confort de la lumière tamisée. Il peut être utilisé pour créer un labyrinthe ludique de luminosité vers le haut, vers le bas et des cimaises plates. « La forme est épurée: raffinée à son essence. Ceci est précisément ce qui permet une variété infinie d'applications. Ce qui vous est présenté ici n'est qu'un échantillon des possibilités. Votre imagination est la seule limite. »



“ Le profil U offre un labyrinthe de luminosité vers le haut, vers le bas et des cimaises plates.



“

L'espace est dynamique. Et ceci n'est possible que grâce à l'utilisation de grilles, lumières et ombres.



BIEN PLUS QUE DES ACCENTS

« Les résultats sont mieux qu'une peinture. À la différence d'une peinture, une installation murale jouant avec la lumière, les ombres et les différents angles change constamment. » C'est le cas du mur attrayant où Zigzag domine toute la surface avec beaucoup d'attention portée aux détails, grilles et à l'agencement ludique de diverses surfaces. « L'espace est dynamique », s'exprime Orio en riant. « Il s'agit de petites modifications proposant quelques jolis accents et fonctionnant facilement en tant que solutions de problèmes. En vue de masquer les anomalies, par exemple. Oui, même là vous pouvez fixer vos propres limites. »



BJORN VERLINDE

“

Je veux marquer l'imagination des autres au travail. Les inspirer pour qu'ils fassent les choses différemment.

UN VAISSEAU SPATIAL POUR STAND DE SALON

Vers l'infini et au-delà

LA TRAME DE L'HISTOIRE

Puisant son inspiration dans l'attrait démesuré pour les espaces encore inexplorés, Björn a fait de notre stand un vaisseau spatial pour Interieur '18 (Kortrijk, Belgique). Les « Oratiens » courageux l'utilisent pour explorer la galaxie, à la recherche du concept de « l'esthétique illimitée ». Après avoir atterri sur une planète déserte où il leur est possible de s'immerger dans un environnement pur, sans passif ou influence, la mission peut commencer. Après des douzaines d'années de recherche, ils construisent une capsule test pour explorer le caractère illimité d'un article.

IMAGINATION EN TANT QU'INSPIRATION

Le designer Belge Björn Verlinde ne fait pas dans le traditionnel. Les corniches, cimaises, plinthes et éclairage indirect flottent, s'inclinent et s'arrêtent brusquement. Le vaisseau spatial est uniquement composé de profils Orac Decor®. Chaque élément est le début d'une nouvelle histoire. Un produit aux apparences traditionnelles tel qu'une moulure décorative peut vous faire voyager vers une dimension futuriste. Tous les aspects sont surprenants. De l'entrée du navire spatial à la capsule test. « Je veux inspirer d'autres personnes pour qu'elles fassent les choses différemment. » Sortez des sentiers battus. Voyez au-delà de la solution standard. Les éléments Orac Decor® s'y prêtent parfaitement. Le matériau est si polyvalent, facile à manipuler et à emboîter. C'est une manière abordable de créer des effets spectaculaires. Notamment dans des environnements modernes voire futuristes. »

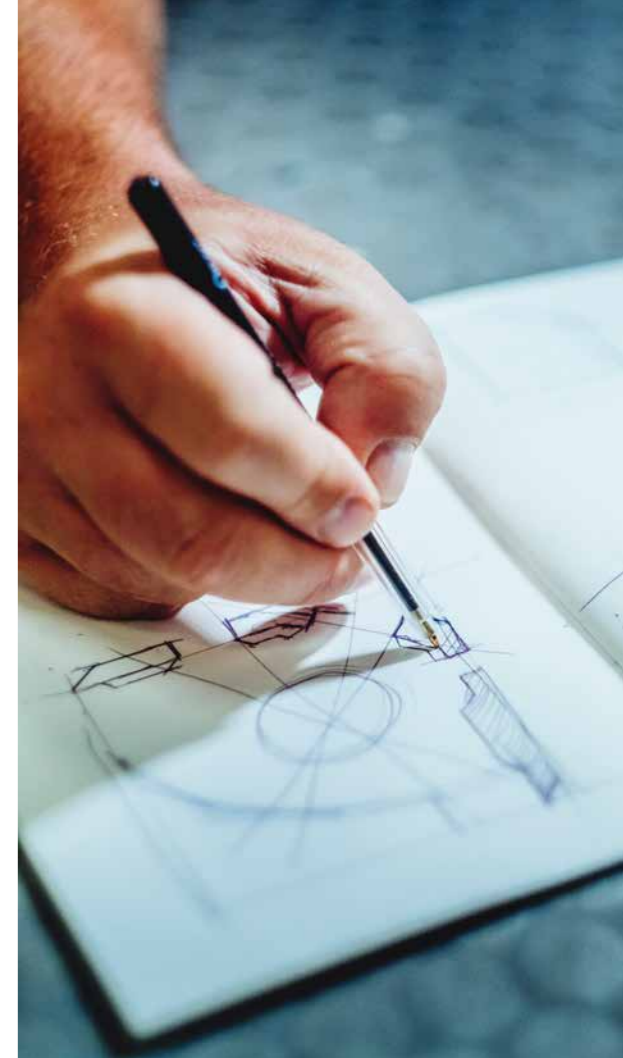

Les profils Orac Decor® le long des entrées, sur les joints extérieurs et couvrant tout l'intérieur font de ce stand de salon un « véritable » vaisseau spatial.

ORAC[®] est actif dans 90 pays

Avec trois usines de production et quatre points de vente, un solide réseau de distributeurs s'est tissé, ce qui a permis une présence globale. Une histoire sur la façon dont l'inspiration et la créativité abolissent les frontières...

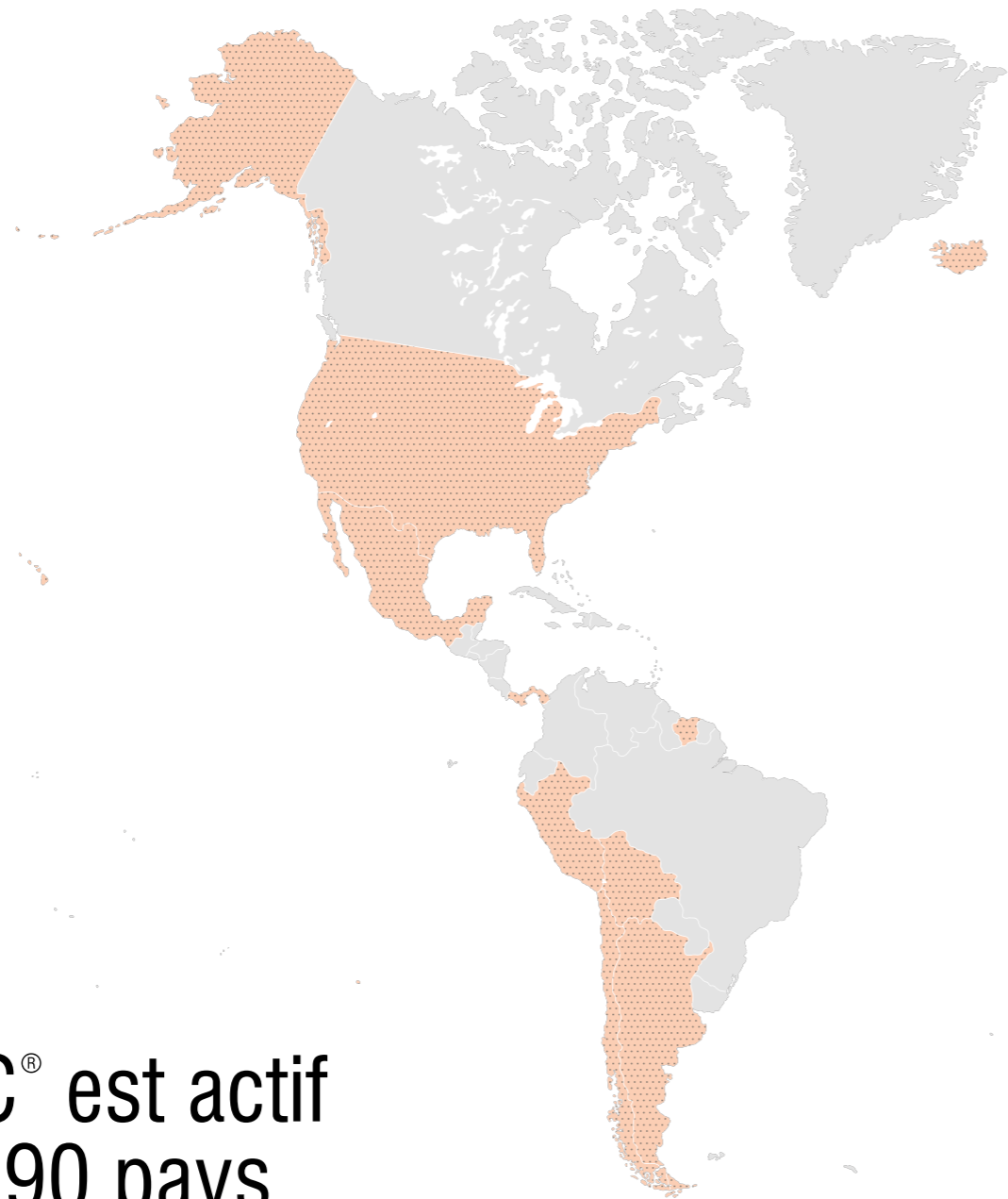

ORAC[®] Royaume-Uni ORAC[®] Russie

ORAC[®] HQ - Belgique, Ostende

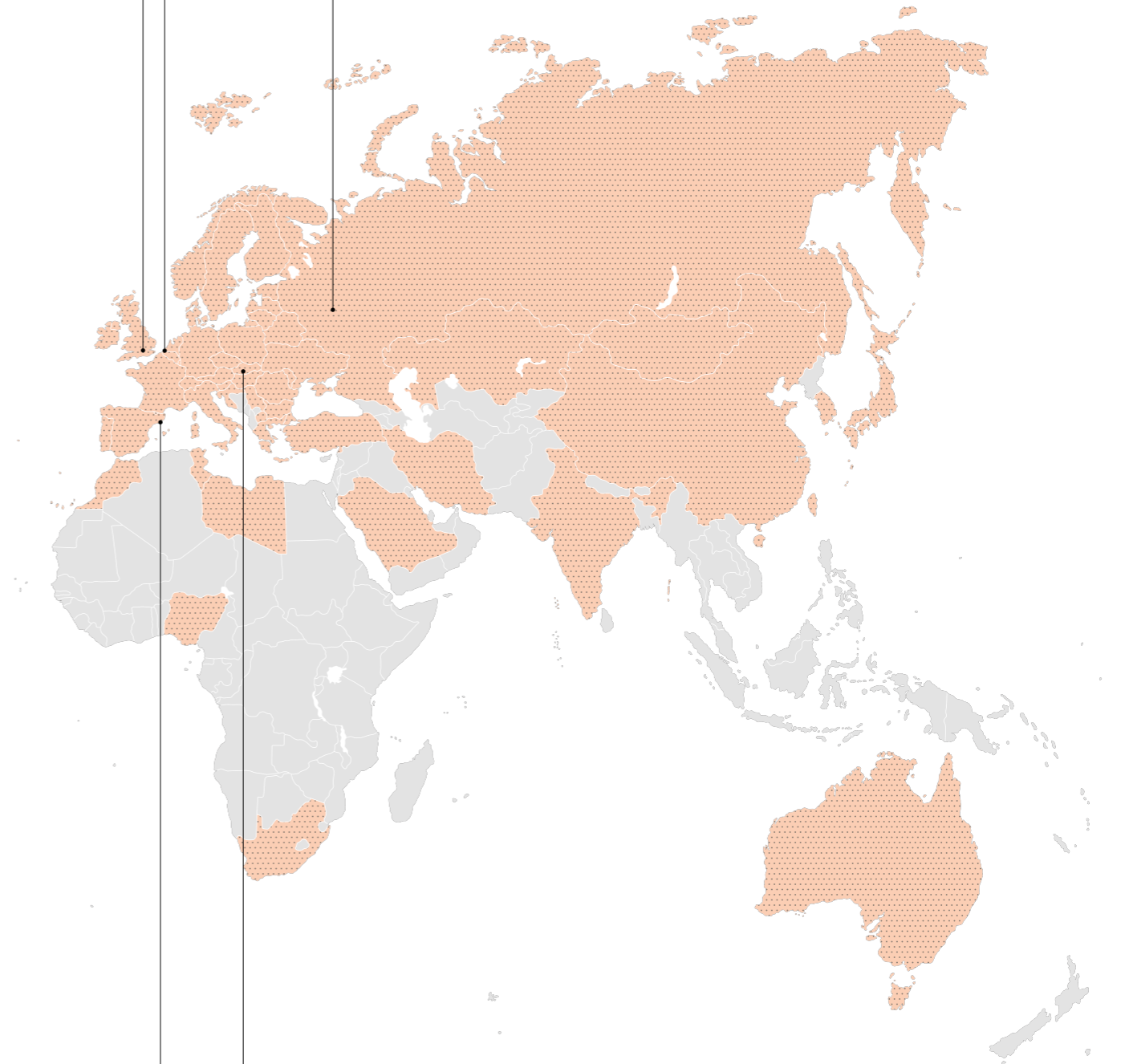

ORAC[®] Espagne

ORAC[®] Slovaquie



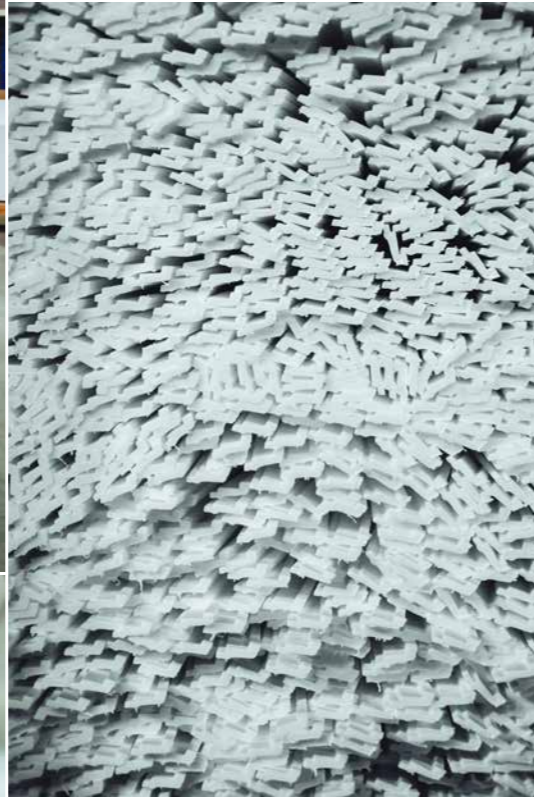
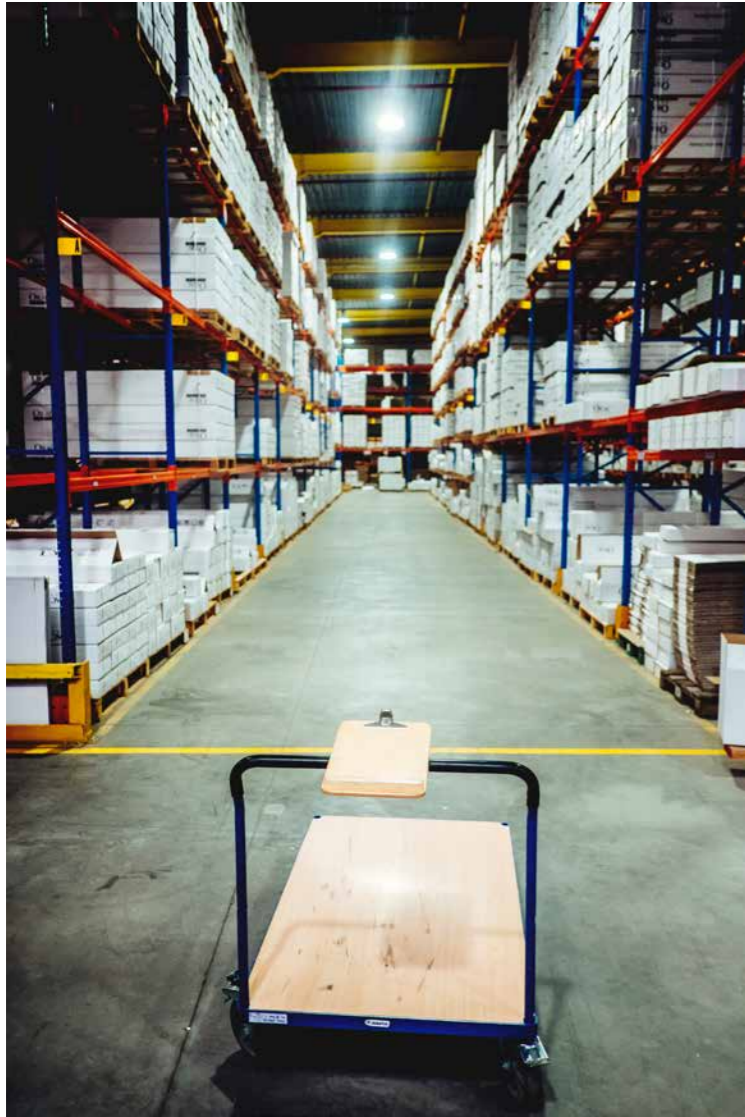

Chiffres ORAC®

3.000

Tous les jours, 3.000 pièces sont décorées avec des produits Orac Decor®

26.000

Designers collaborent avec Orac Decor®

40.000

Peintres installent Orac Decor®

1992

Orac Decor® est le premier à commercialiser des produits flexibles

2005

Orac Decor® introduit la première collection MODERN

2012

Orac Decor® lance la collection Ulf Moritz

2015

Orac Decor® lance différents types surplintes

48

ans de passion intense pour la décoration intérieur

290

kilomètres d'éclairage indirect vendu annuellement



Le savoir est la clé qui ouvre toutes les portes

UNE VISITE AU LABORATOIRE

Un croquis est constitué de quelques lignes sur une feuille de papier. Selon Johan Cottyn, une conception réelle est tridimensionnelle, mathématiquement correcte, scientifiquement fondée et visuellement parfaite. Si vous demandez à Johan Cottyn, ceci sera sa réponse. Johan travaille en tant qu'ingénieur chez Orac Decor® depuis maintenant quinze ans et met à disposition son savoir dans le but de transformer les conceptions virtuelles en produits faciles à utiliser. « Et je suis encore surpris par les nouvelles possibilités tous les jours. »

PROPRE DÉVELOPPEMENT

« L'industrie dispose bien évidemment de tests standard visant à déterminer la qualité. Nous allons au-delà. Nous concevons nos propres tests car nos produits sont très complexes et nos matériaux avant-gardistes. Chaque conception est soumise à de nombreuses vérifications. L'objectif est toujours le même : fournir une qualité optimale. » ORAC® a mis au point trois matériaux synthétiques, protecteurs et exclusifs; le Purotouch®, Duropolymer® et Durofoam®. « Chacun doté de caractéristiques uniques afin d'offrir des résultats encore des meilleurs résultats pour pour l'application souhaitée. Des détails subtils, une haute résistance aux chocs, un poids très faible ou une grande flexibilité, les possibilités sont infinies.»

(R)ÉVOLUTION TECHNOLOGIQUE

« La technologie est en constante évolution et le monde raffole de l'innovation. Agir rapidement, apporter des réponses et chercher l'amélioration tous les jours sont nos défis. Notre savoir provient à la fois de ressources internes et externes. Nous continuons à innover en collaboration avec les clients, distributeurs, architectes, universités et bien plus encore. Le véritable chemin pour en faire davantage est d'en savoir davantage. »



“

Des détails subtils, une haute résistance aux chocs, un poids très faible ou une grande flexibilité, les possibilités sont infinies.

Ceci est ma liberté

DU CAMPING AVEC PASCAL

À la recherche de vos propres limites. Se diriger là où personne n'est encore allé. Il pourrait s'agir de slogans de conception mais ils représentent la motivation de Pascal Helsmoortel. Durant la journée, il est l'un des techniciens chevronnés en charge du bon fonctionnement des machines chez ORAC®. Le soir et pendant les vacances, il consacre tout son temps à son autre passion : faire du camping sauvage grâce à son vieux Ford Transit qu'il a transformé en une véritable maison sur roues.

Si, lorsque vous faites une randonnée dans une forêt éloignée en Allemagne ou en Angleterre, vous apercevez quelques lignes bleues caractéristiques et des phares arrondis, vous venez probablement de croiser Pascal et sa famille. « Nous faisons toujours du camping sauvage, à l'endroit le plus reculé possible. S'arrêter et aller où bon vous semble : ça c'est la liberté! »

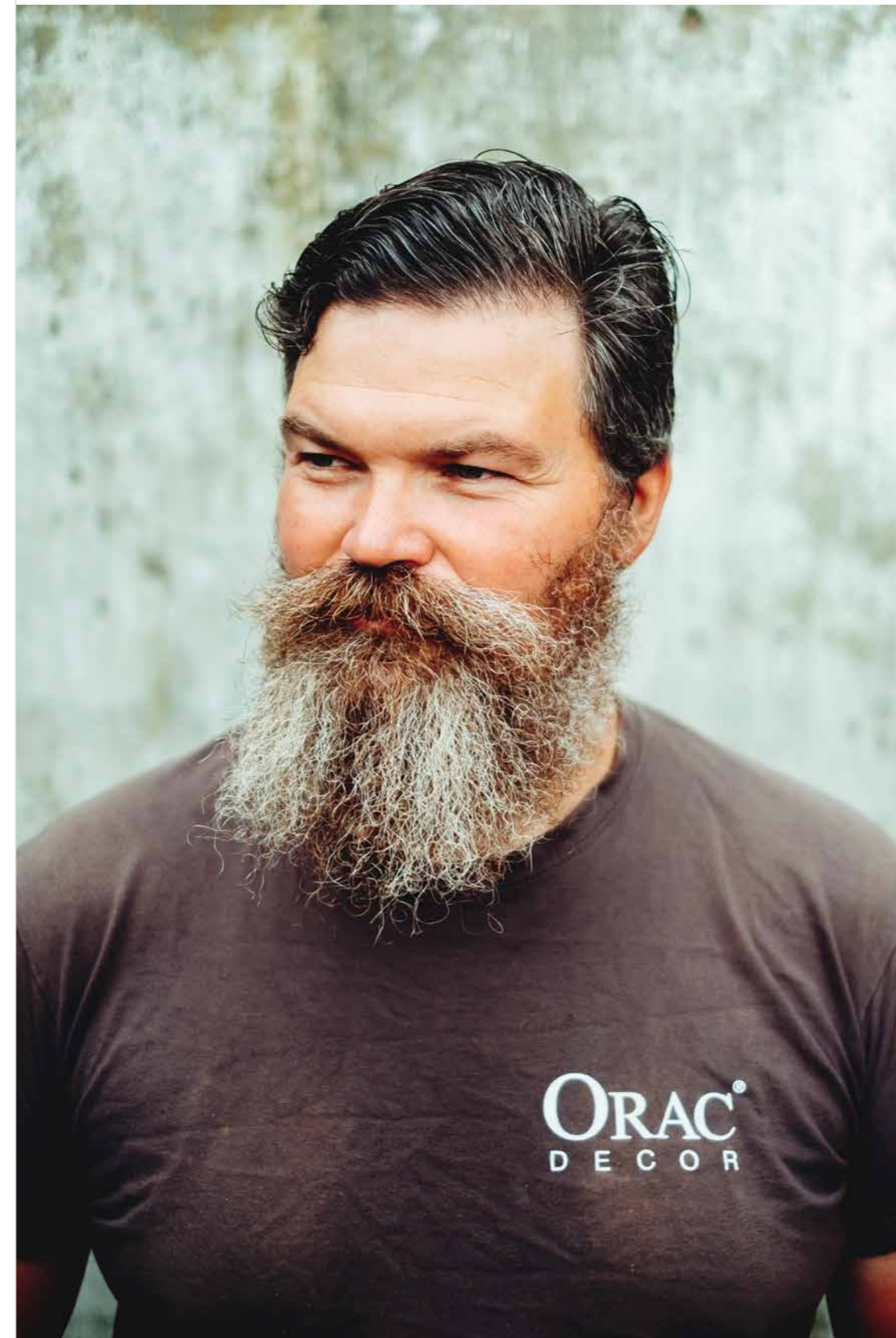

“ Il s'agit de se débrouiller et de trouver des solutions, pas des problèmes. ”

“

*S'arrêter et aller où
bon vous semble:
ça c'est la liberté!*

UN MARTEAU ET UNE CLÉ

En seulement un an et demi, Pascal a voyagé dans la moitié de l'Europe avec son camping-car vintage. Le fait est que les mécanismes anciens ont parfois tendance à décliner, ce qui ajoute de l'aventure. « Vous êtes votre propre chef. J'emporte toujours un marteau, une clé à molette et un tournevis. Et j'arrive toujours à trouver la solution. Il s'agit de se débrouiller et de trouver des solutions, pas des problèmes. Par ailleurs, travailler sur une technologie ancienne est très amusant. Vous pouvez en fait faire le travail vous-même. »



VITESSE SUPÉRIEURE

Retrousser ses manches, raffoler de quelque chose et être à même de se consacrer à ce que l'on aime et ce qui nous passionne. C'est ce qui motive Pascal. Les moteurs et la technologie représentent le violon d'Ingres du technicien. Il va sans dire qu'une camionnette de livraison de quarante ans n'est pas le moyen de transport le plus sûr. L'intervention la plus radicale de Pascal? Le remplacement complet d'une boîte de vitesses. Pas dans un garage mais sur le bord d'une autoroute vide. Après tout, pourquoi faire appel à l'assistance routière quand on peut le faire soi-même? « Ceci m'a pris quelques heures, mais à la fin, j'ai réussi à reprendre la route avec mon camping-car. », annonce-t-il en souriant. Ceux qui connaissent Pascal savent que le moteur ne lâchera certainement pas. Il s'en charge personnellement. « Un jour, j'espère pouvoir accomplir mon rêve : faire le tour du monde avec mon vieux Transit. »



Liberté aux esprits artistiques

LE STUDIO BAM BAM

Inattendu, intrigant et toujours très coloré. Travail réalisé par l'artiste visuel gantois Benjamin Van Oost – Studio Bam Bam pour ses amis – est une expérience plaisante, regorgeant d'objets en 3D et d'angles utopiques. En général, c'est uniquement avec du recul que l'on comprend.

“ Chaque perspective offre de nouvelles vues et une accentuation variable.

« Il en résulte toujours un collage. Comme un DJ puisant son inspiration dans les échantillons de compositions existantes. C'est ainsi que je me laisse guider par les échantillons d'Orac Decor® », déclare Benjamin. « Le matériau est disponible dans différentes formes, conceptions et il peut être manipulé à l'infini ou peint. » Il est très vite évident que le travail reflète parfaitement la philosophie des immenses possibilités : « Il n'y a pas d'avant et d'arrière. Pas de haut ni de bas. Chaque perspective offre de nouvelles vues et une accentuation variable. C'est amusant, spatial et ouvert à l'interprétation. Chacun a et vit sa propre réalité. Pour certains, les couleurs font référence au Pop Art et pour d'autres, les lignes et différentes élévations créent un paysage urbain futuriste. »



“

Nous traitons nos matières premières avec respect. Toute l'eau de refroidissement et les matériaux de rebut sont réutilisés en interne.

Moins de gaspillage — plus d'énergie naturelle

LE PRINCIPE ÉCOLOGIQUE DANS NOS QUATRE DÉCLARATIONS

« Il n'y a qu'un seul monde. Nous devons faire de notre mieux pour qu'il reste aussi bon et beau que possible. N'est-ce pas? Pour nous-mêmes et les générations à venir », commente Nico Wynthein, responsable de la qualité et de l'environnement chez ORAC®.

100 % DURABLE

Robuste, étanche et durable. Les éléments de design Orac Decor® sont conçus et fabriqués pour survivre à vie à l'usure. « C'est notre réponse à la culture du jetable dans laquelle les matières premières ne sont utilisées qu'une seule fois. Nous investissons dans l'avenir. Aussi bien dans nos produits que dans les personnes qui les utilisent. »

ISO 14001

Cette norme technique définit et récompense la production respectueuse de l'environnement. « Nous arborons fièrement ce certificat depuis sept ans maintenant. Ceci prouve que nous sommes des meneurs et non pas des suiveurs. Nos propres objectifs ont été plus stricts que ceux qui ont été déterminés par le gouvernement pendant un grand nombre d'années. »

RÉDUIRE/RÉUTILISER

« Aujourd'hui, nous récupérons et réutilisons toute notre eau de refroidissement. Tous les matériaux de rebut sont recyclés et réutilisés en interne. L'éclairage et les processus de production sont contrôlés par ordinateur pour une efficacité optimale etc. Chaque jour, nous nous efforçons d'exceller davantage. »

25 % DES SOURCES D'ÉNERGIE RENOUELABLES

Le toit de notre usine de production à Ostende est couvert de panneaux solaires. « Nous visons vingt-cinq pour cent d'énergie renouvelable. Les panneaux solaires représentent la première étape. Ils fournissent actuellement dix pour cent de nos besoins en énergie aujourd'hui. »





Inspiration

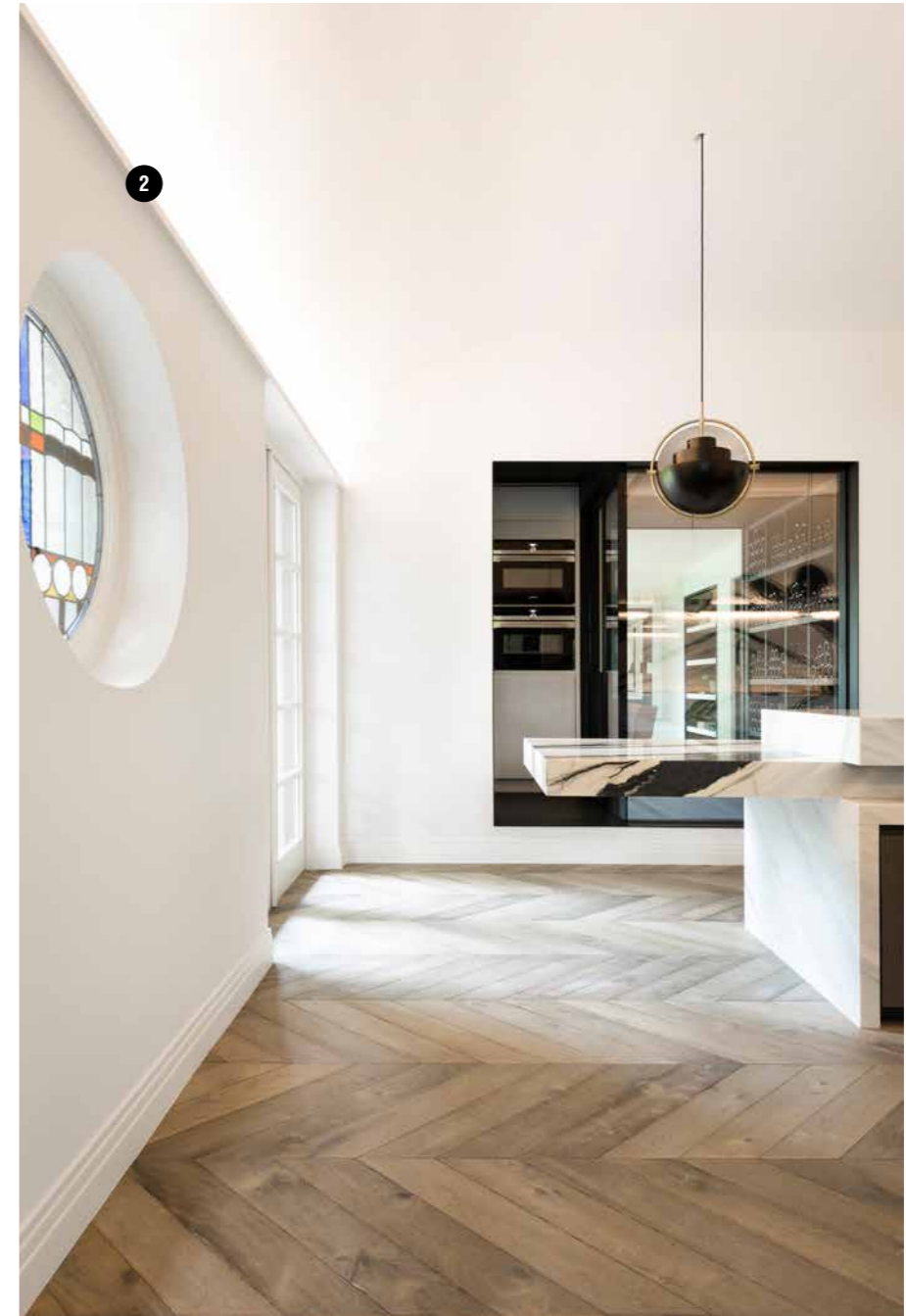

💡 *L'éclairage indirect donne à votre espace un niveau supérieur.*



💡 *Que ce soit décoratif ou purement fonctionnel, il s'agit toujours d'un lampadaire unique avec le profil U.*



💡 Masquez les tringles à rideaux en mettant l'architecture en avant.

💡 Une combinaison gagnante. Placez un éclairage indirect sous votre corniche pour un effet spatial supplémentaire.

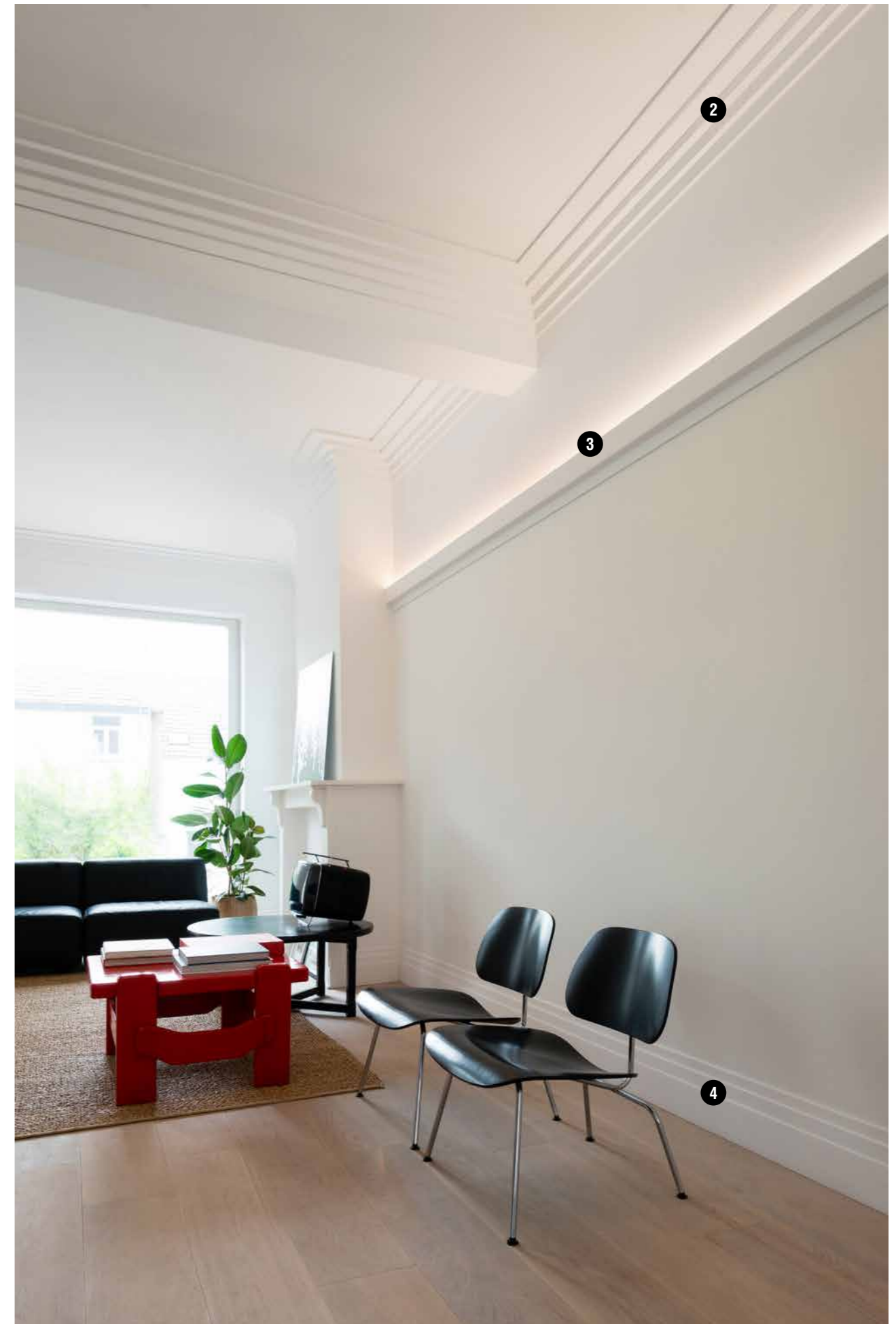



1. W107 Circle

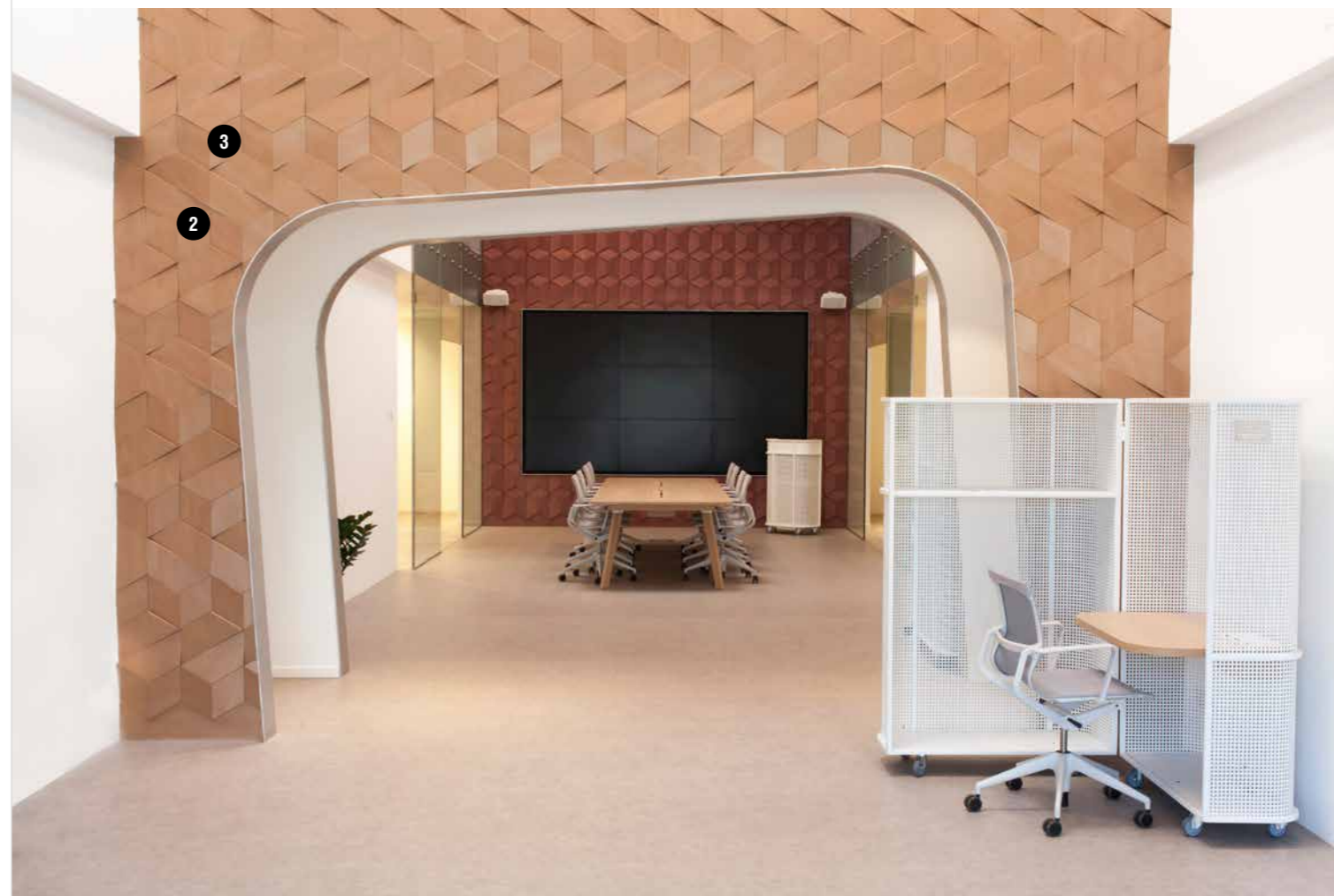

💡 *Le mur devient votre toile. Utilisez nos cimaises pour faire de votre mur une œuvre d'art.*

2. W101 Trapezium | 3. W100 Rombus

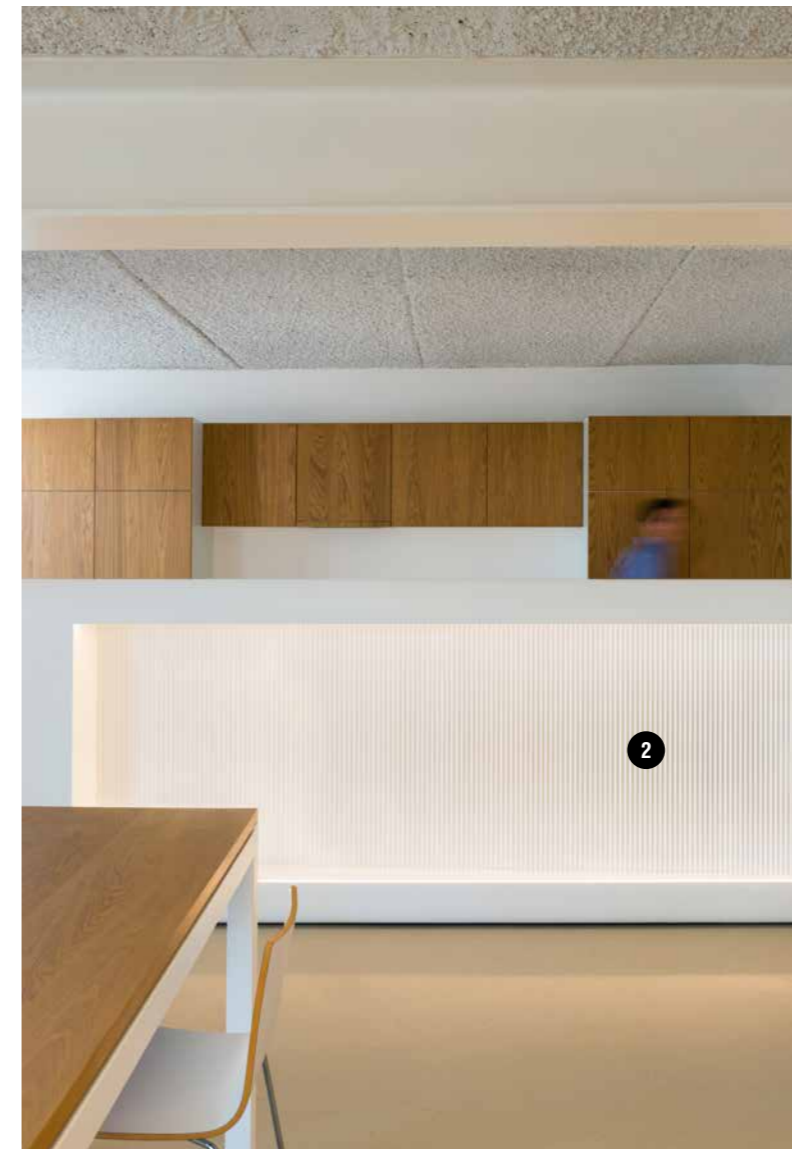
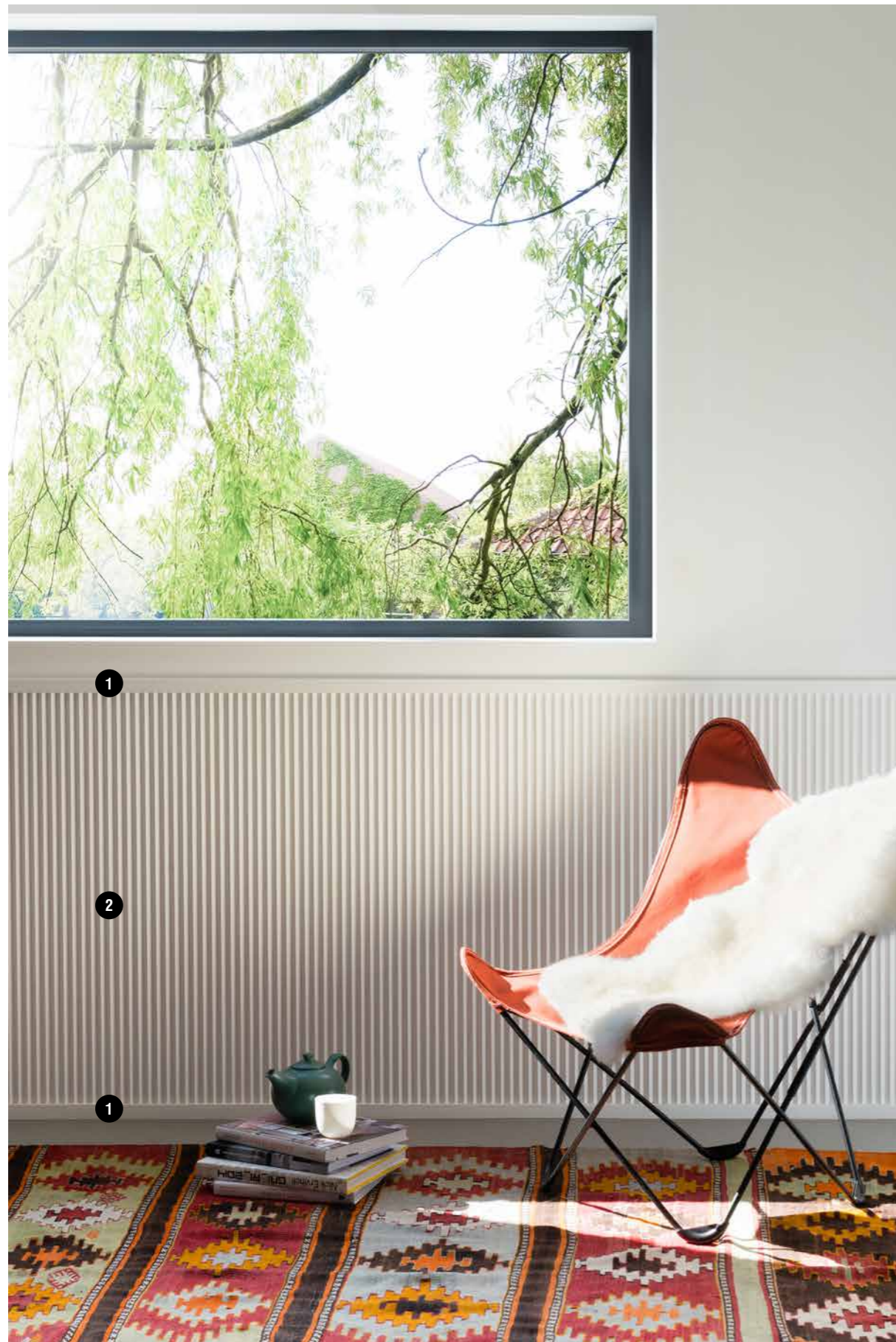

💡 *Une classe immédiate. Le lambris discret ou non donne à votre espace un niveau supérieur.*





💡 *Les somptueuses corniches constituent la finition parfaite pour votre espace.*

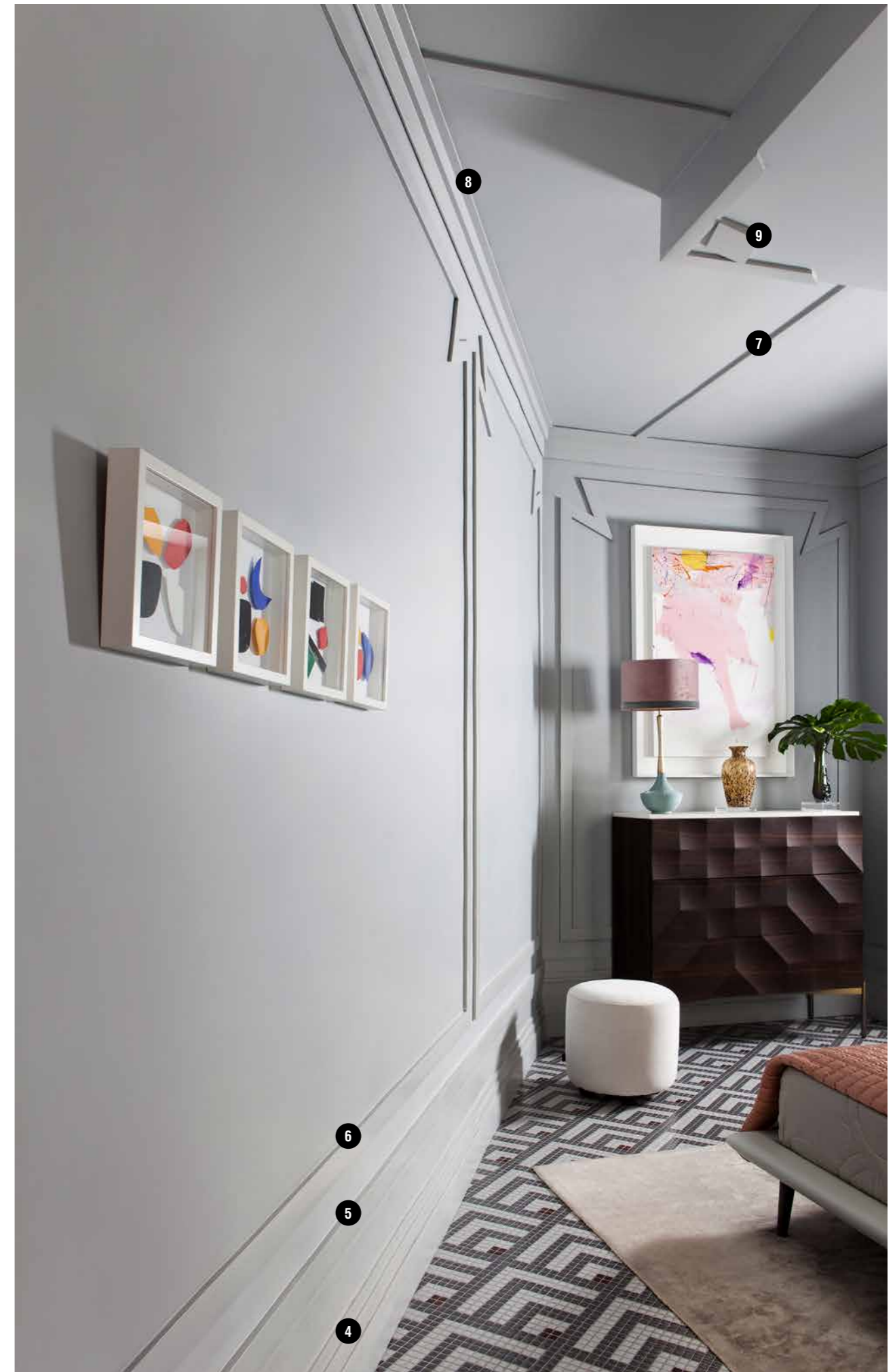

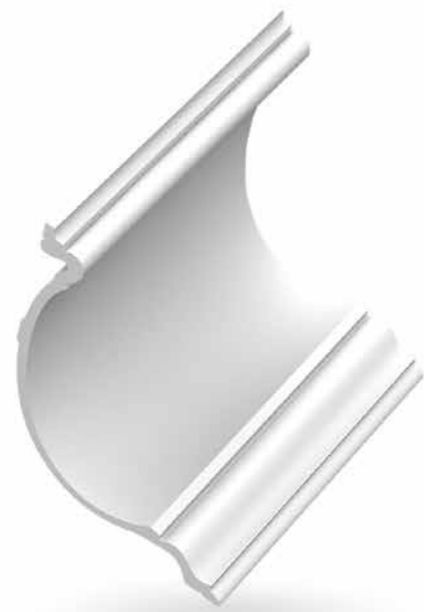

CLASSIQUE

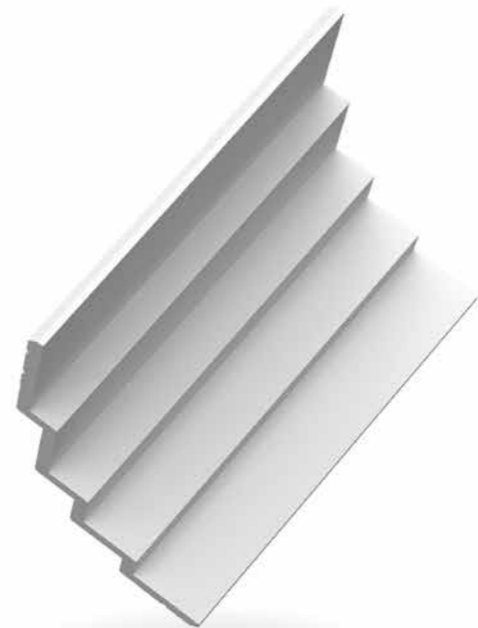

MODERNE

La fin des frontières traditionnelles

Les frontières disparaissent lorsque la créativité prend le dessus. Quelle que soit l'histoire se cachant derrière un ensemble de lignes : l'emploi judicieux de formes et d'espaces peut transformer des lignes traditionnelles en profils épurés. Et vice versa. Où se termine le traditionnel et où commence le moderne ? Le rapport entre la conception, l'architecture et l'esthétique est en constante évolution. Avec la bonne combinaison, le moderne se sent comme chez lui, même dans un environnement traditionnel. Et vice versa. Tout repose sur les limites que vous fixez.

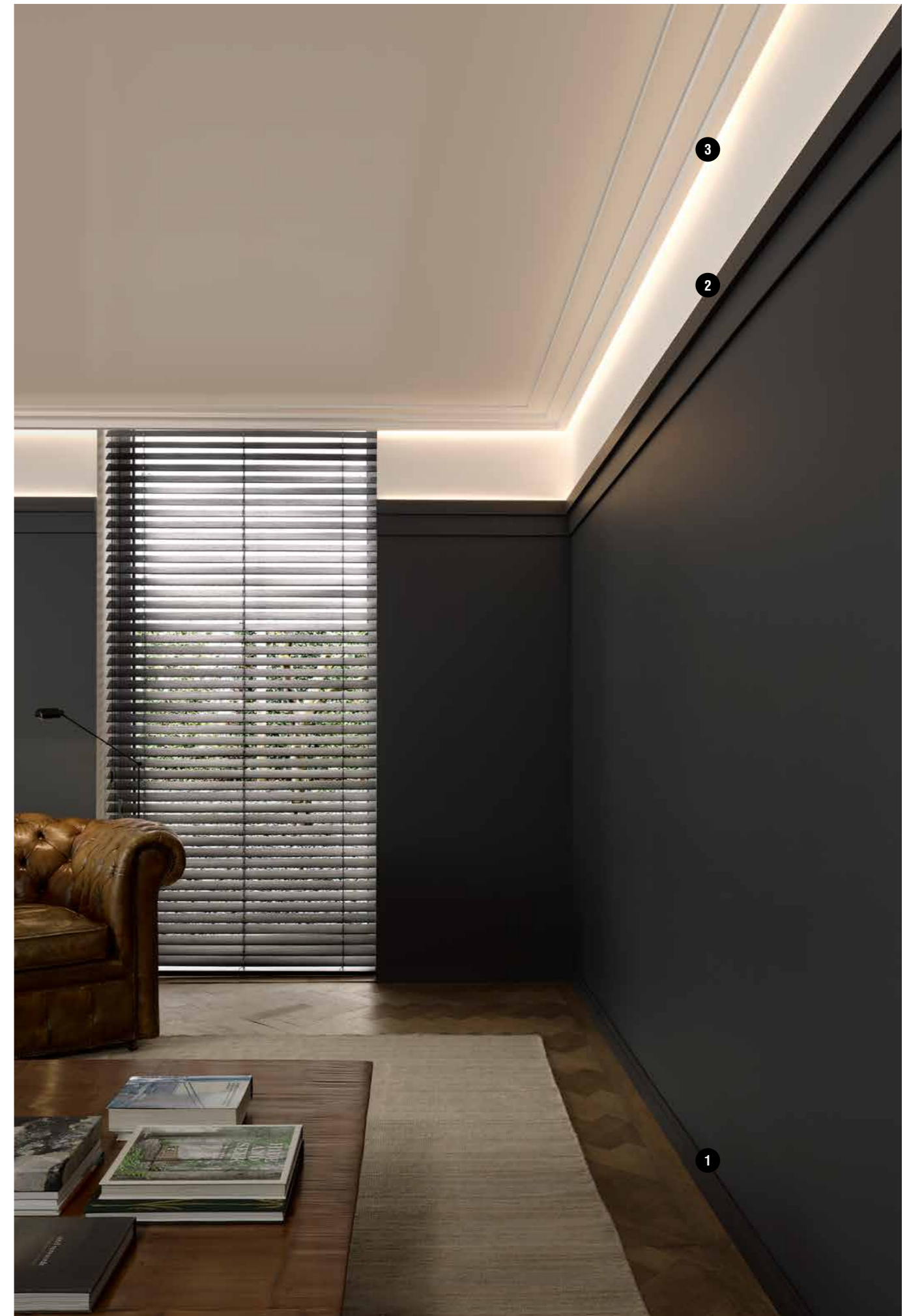



Corniches

EFFET SPATIAL

Une corniche crée un passage visuellement attrayant du mur au plafond. Êtes-vous à la recherche d'une solution décorative ou fonctionnelle ? Une apparence plus large ou plus haute pour votre espace ? Nous proposons des solutions de qualité pour chaque budget. L'installation des profils est très simple et certains sont également disponibles en version flexible.



C360
200 x 2,1 x 6 cm
Purotouch®
Designed by Jacques Vergracht



C356
200 x 2 x 10 cm
Purotouch®
Designed by Jacques Vergracht



C353
200 x 3 x 16,5 cm
Purotouch®
Designed by Jacques Vergracht



C394 STEPS
200 x 3,1 x 9,5 cm
Purotouch®
Designed by Orio Tonini



C395 STEPS
200 x 3,1 x 15,5 cm
Purotouch®
Designed by Orio Tonini



C355
200 x 3,5 x 11,1 cm
Purotouch®
Designed by Jacques Vergracht



C354
200 x 4 x 21,5 cm
Purotouch®
Designed by Jacques Vergracht



C400
200 x 6 x 10 cm
Purotouch®



C991
200 x 11 x 14 cm
Purotouch®
Designed by Ulf Moritz

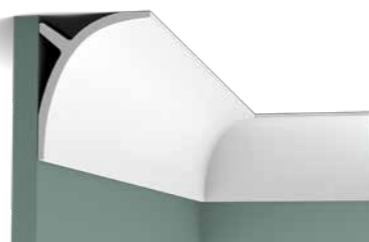

C991
200 x 14 x 11 cm
Purotouch®
Designed by Ulf Moritz



C394 STEPS
200 x 9,5 x 3,1 cm
Purotouch®
Designed by Orio Tonini



C602 | C602F
200 x 5,3 x 5 cm
Purotouch®



C391 STEPS
200 x 6 x 16 cm
Purotouch®
Designed by Orio Tonini

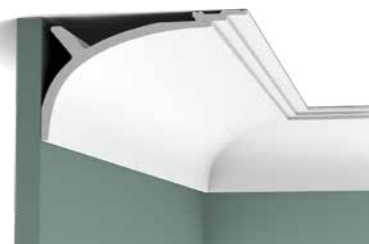

C991 + P9900
200 x 12 x 20 cm
Purotouch®

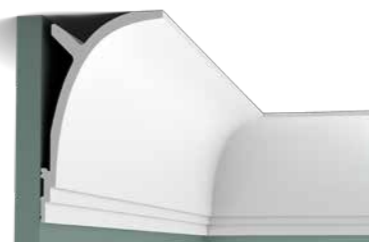

C991 + P9900
200 x 20 x 12 cm
Purotouch®

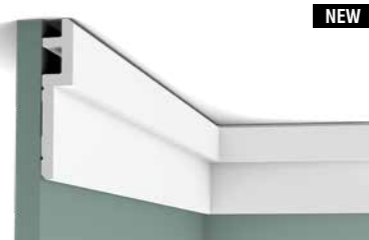

C395 STEPS
200 x 15,5 x 3,1 cm
Purotouch®
Designed by Orio Tonini



C390 STEPS
200 x 6 x 10 cm
Purotouch®
Designed by Orio Tonini



C396 STEPS
200 x 6,1 x 18,5 cm
Purotouch®
Designed by Orio Tonini



C991 + 2x P9900
200 x 18 x 21 cm
Purotouch®



C991 + 2x P9900
200 x 21 x 18 cm
Purotouch®

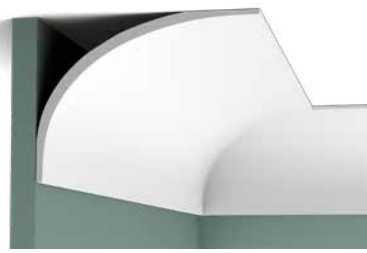
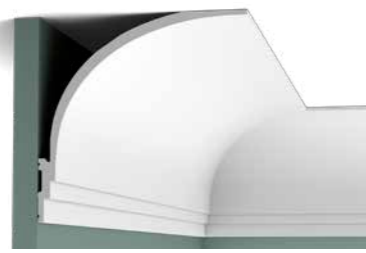
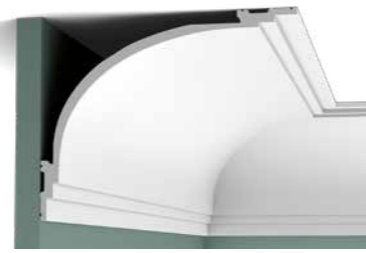
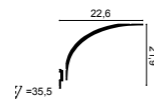
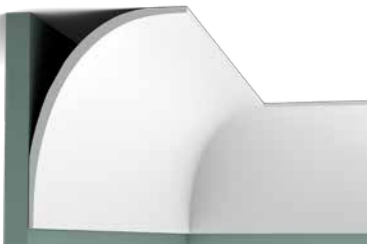
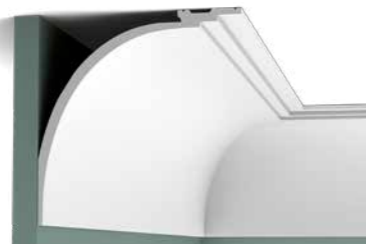
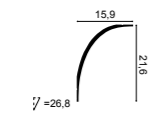
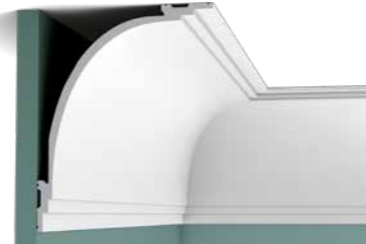
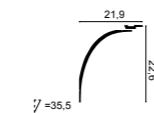
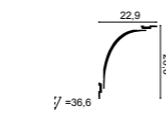
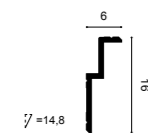
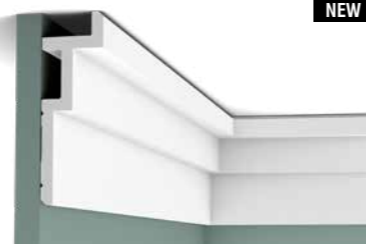
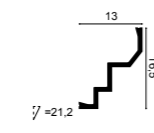
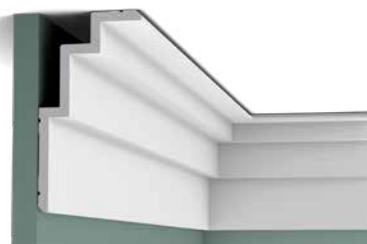
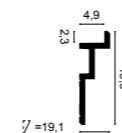
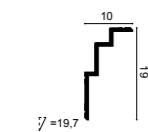
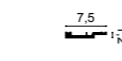
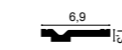
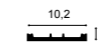
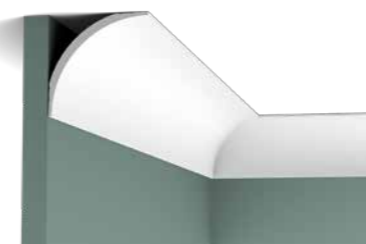
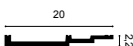
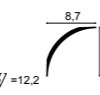
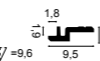
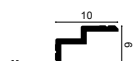
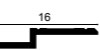
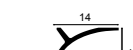

C393 STEPS
200 x 15 x 21 cm
Purotouch®
Designed by Orio Tonini

**C990 INFINITY**200 x 15,9 x 21,6 cm
Purotouch®
Designed by Xavier Donck**C990 + P9900**200 x 21,9 x 22,6 cm
Purotouch®**C990 + 2x P9900**200 x 22,9 x 28,6 cm
Purotouch®**C990 INFINITY**200 x 15,9 x 21,6 cm
Purotouch®
Designed by Xavier Donck**C990 + P9900**200 x 22,6 x 21,9 cm
Purotouch®**C990 + 2x P9900**200 x 28,6 x 22,9 cm
Purotouch®**C391 STEPS**200 x 16 x 6 cm
Purotouch®
Designed by Orio Tonini**C300**200 x 16,5 x 13 cm
Purotouch®**C396 STEPS**200 x 18,5 x 6,1 cm
Purotouch®
Designed by Orio Tonini**C392 STEPS**200 x 19 x 10 cm
Purotouch®
Designed by Orio Tonini**SX162 | SX162F SQUARE**200 x 1 x 4 cm
Duropolymer®**SX187 | SX187F HIGH LINE**200 x 1,2 x 7,5 cm
Duropolymer®
Designed by Pierre Daems**CX160**200 x 1,3 x 3,9 cm
Duropolymer®**SX157 | SX157F SQUARE**200 x 1,3 x 6,6 cm
Duropolymer®**CX161**200 x 1,3 x 6,9 cm
Duropolymer®**SX163 | SX163F SQUARE**200 x 1,3 x 10,2 cm
Duropolymer®**SX180 | SX180F HIGH LINE**200 x 1,6 x 12 cm
Duropolymer®
Designed by Pierre Daems**SX181 HIGH LINE**200 x 2,2 x 20 cm
Duropolymer®
Designed by Pierre Daems**CX126**200 x 8,7 x 8,7 cm
Duropolymer®**PROFILS RIDEAU****C394 STEPS**200 x 3,1 x 9,5 cm
Purotouch®
Designed by Orio Tonini**C395 STEPS**200 x 3,1 x 15,5 cm
Purotouch®**C390 STEPS**200 x 6 x 10 cm
Purotouch®
Designed by Orio Tonini**C391 STEPS**200 x 6 x 16 cm
Purotouch®
Designed by Orio Tonini**C396 STEPS**200 x 6,1 x 18,5 cm
Purotouch®
Designed by Orio Tonini**C991**200 x 11 x 14 cm
Purotouch®
Designed by Ulf Moritz

Steps

POLYVALENCE AVANT TOUT

Cette gamme proprement conçue contient sept profils et se base sur le principal élément de forme du C393. Steps vous permet de créer un effet spatial. Les moulures s'adaptent à de nombreuses applications : corniches, bords, corniches rideaux ou luminosité vers le bas ou vers le haut. Les différentes formes peuvent également être combinées. Unifiez tout votre espace avec cette gamme polyvalente.

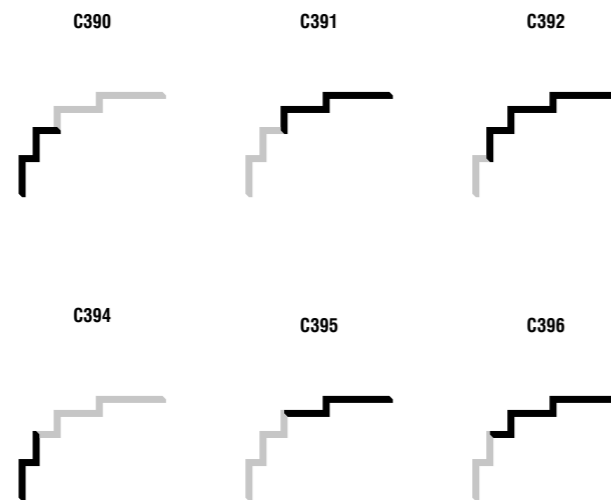
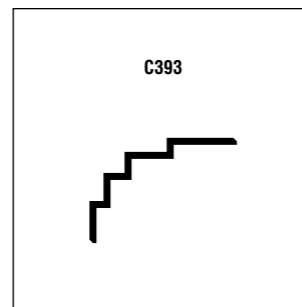

CORNICHES

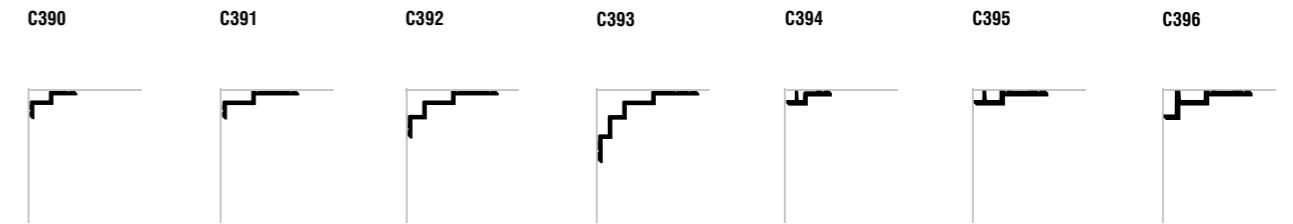

BORDER



PROFILS RIDEAU

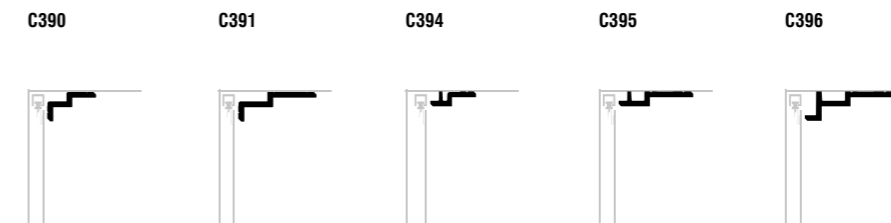

ÉCLAIRAGE INDIRECT

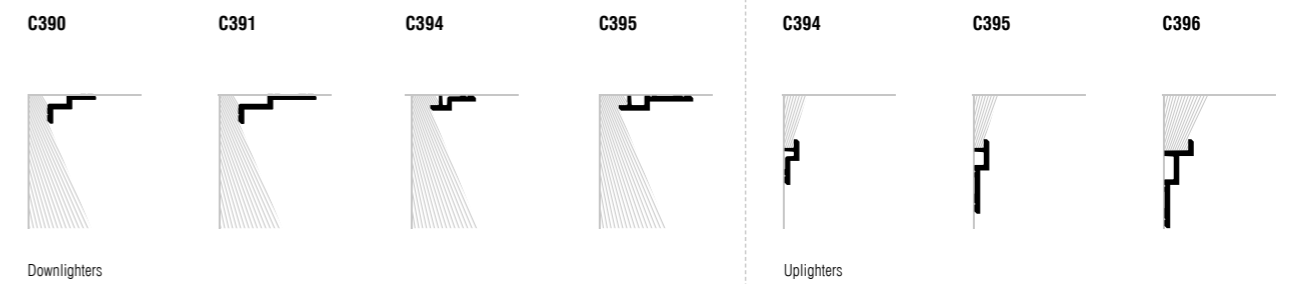



Cimaises

CRÉEZ UNE IMPRESSION DE PROFONDEUR

Éveiller un mur lisse : nous appelons cela le wallscaping. Grâce à notre vaste gamme de cimaises, vous pouvez créer des conceptions graphiques sur vos murs ou plafonds en un tour de main. De plus, leur installation est très simple et ils sont souvent disponibles en version flexible.

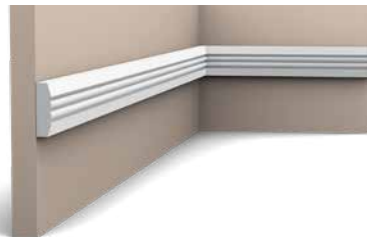

P5021 | P5021F
200 x 3,1 x 0,9 cm
Purotouch®

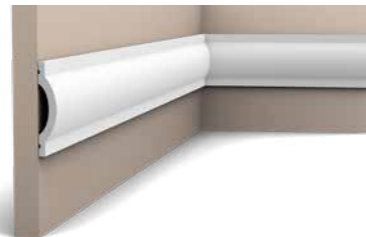

P9901 | P9901F
200 x 7 x 1,4 cm
Purotouch®

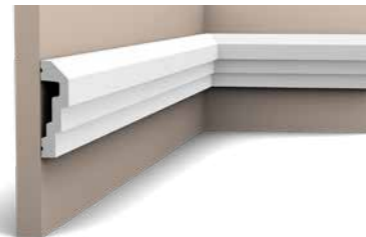

P7070 | P7070F
200 x 7,4 x 2,2 cm
Purotouch®

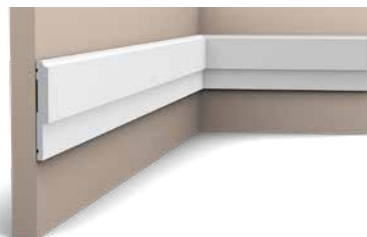

P9900 | P9900F
200 x 8 x 1 cm
Purotouch®

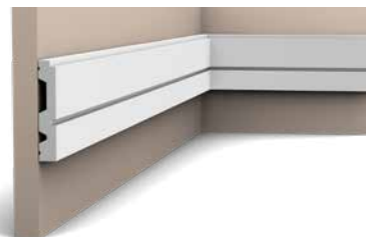

P5051
200 x 8,4 x 1,5 cm
Purotouch®
Designed by Jacques Vergracht

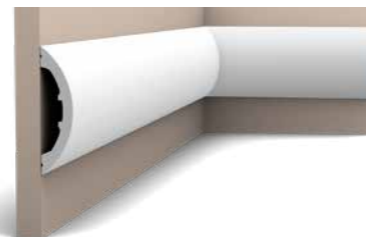

P3070 RADIUS
200 x 12,5 x 3,2 cm
Purotouch®
Designed by Ulf Moritz



P5050
200 x 20 x 1,5 cm
Purotouch®
Designed by Jacques Vergracht

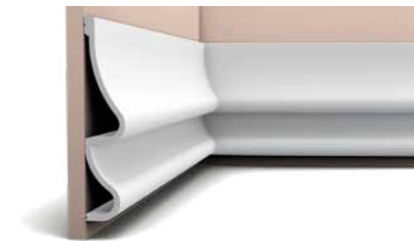

P3071 GOLF
200 x 37,2 x 7,6 cm
Purotouch®
Designed by Ulf Moritz

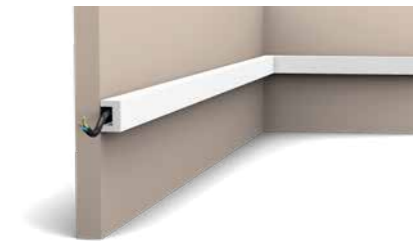

CX190 | CX190F U-PROFILE
200 x 3 x 2 cm
Duropolymer®
Designed by Orio Tonini

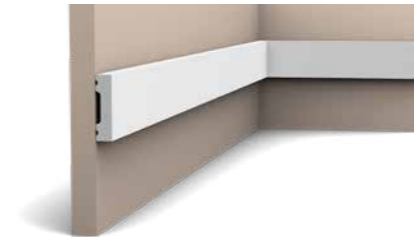

SX162 | SX162F SQUARE
200 x 4 x 1 cm
Duropolymer®

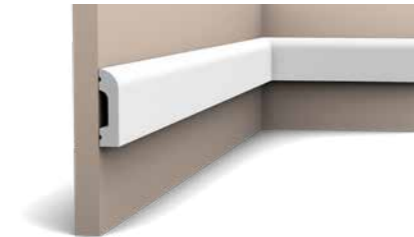

SX182 | SX182F CASCADE
200 x 5 x 1,3 cm
Duropolymer®

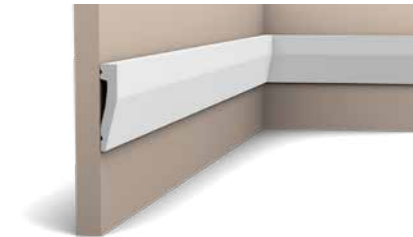

SX159
200 x 6 x 1,2 cm
Duropolymer®

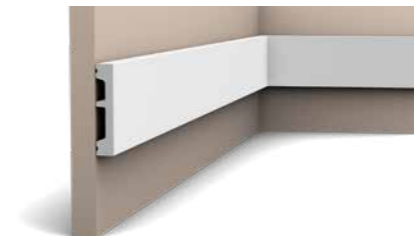

SX157 | SX157F SQUARE
200 x 6,6 x 1,3 cm
Duropolymer®

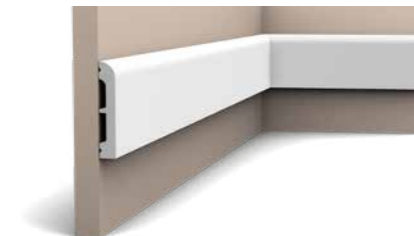

SX183 | SX183F CASCADE
200 x 7,5 x 1,3 cm
Duropolymer®

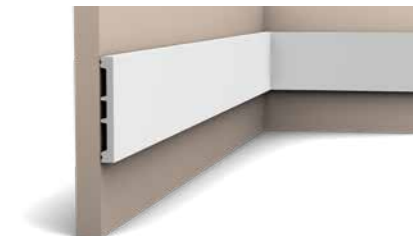

SX163 | SX163F SQUARE
200 x 10,2 x 1,3 cm
Duropolymer®

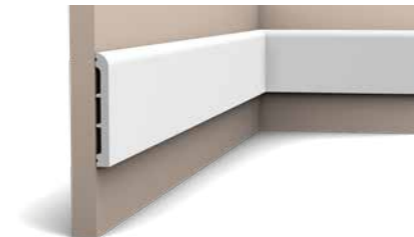

SX184 | SX184F CASCADE
200 x 11 x 1,3 cm
Duropolymer®

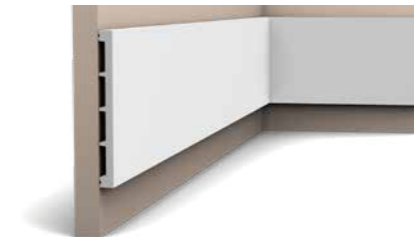

SX168 SQUARE
200 x 15,1 x 1,4 cm
Duropolymer®



Plinthes

LA FINITION PARFAITE POUR LE SOL

Toutes les plinthes sont fabriquées à base de Duropolymer®, un mélange de polymère résistant aux chocs et à l'eau, entièrement recyclable. Les câbles peuvent être masqués en toute facilité et les versions flexibles offrent aux murs courbes des finitions élégantes. Les plinthes sont prétraitées pour une mise en peinture facile.



CX190 | CX190F U-PROFILE
200 x 3 x 2 cm
Duropolymer®
Designed by Orio Tonini

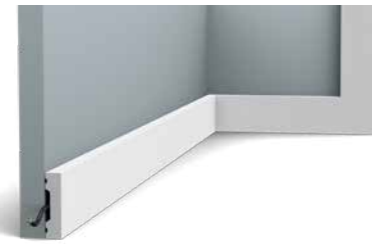

SX162 | SX162F SQUARE
200 x 4 x 1 cm
Duropolymer®

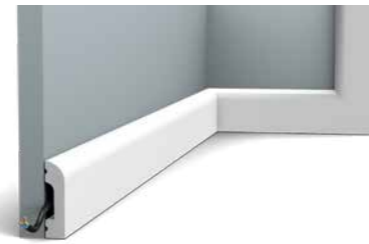

SX182 | SX182F CASCADE
200 x 5 x 1,3 cm
Duropolymer®



SX159
200 x 6 x 1,2 cm
Duropolymer®

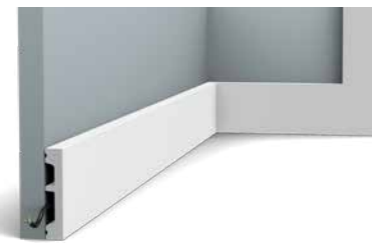

SX157 | SX157F SQUARE
200 x 6,6 x 1,3 cm
Duropolymer®



SX187 | SX187F HIGH LINE
200 x 7,5 x 1,2 cm
Duropolymer®
Designed by Pierre Daems



SX183 | SX183F CASCADE
200 x 7,5 x 1,3 cm
Duropolymer®



SX179 | SX179F DIAGONAL
200 x 9,7 x 2,9 cm
Duropolymer®
Designed by Orio Tonini



SX171 SQUARE
200 x 10 x 2,2 cm
Duropolymer®



SX163 | SX163F SQUARE
200 x 10,2 x 1,3 cm
Duropolymer®



SX105 | SX105F
200 x 10,8 x 1,3 cm
Duropolymer®



SX155 | SX155F
200 x 10,8 x 2,5 cm
Duropolymer®

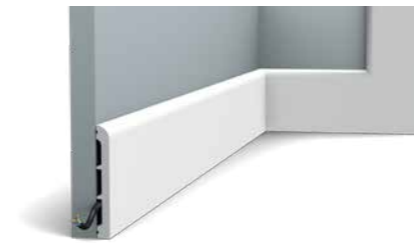

SX184 | SX184F CASCADE
200 x 11 x 1,3 cm
Duropolymer®



SX180 | SX180F HIGH LINE
200 x 12 x 1,6 cm
Duropolymer®
Designed by Pierre Daems



SX185 CASCADE
200 x 12 x 2,5 cm
Duropolymer®



SX104 | SX104F
200 x 14,8 x 1,7 cm
Duropolymer®



SX168 SQUARE
200 x 15,1 x 1,4 cm
Duropolymer®



SX181 HIGH LINE
200 x 20 x 2,2 cm
Duropolymer®
Designed by Pierre Daems



Éclairage indirect

LES LEDS DONNENT LE TON

Aussi bien que l'éclairage d'ambiance, l'éclairage indirect donne l'impression d'un espace plus grand. Qu'il soit fermement linéaire ou organique, direct ou indirect, une chose est sûre : l'éclairage met en valeur l'architecture. De plus, l'éclairage compact LED offre une solution économe et durable et une longue durée de vie est garantie.



C380 L3
200 x 5 x 5 cm
Purotouch®
Designed by Orio Tonini

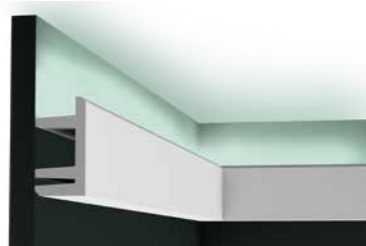
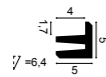

C381 L3
200 x 9,5 x 5 cm
Purotouch®
Designed by Orio Tonini

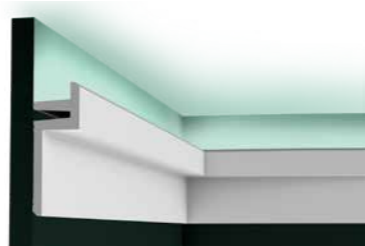

C382 L3
200 x 14 x 5 cm
Purotouch®
Designed by Orio Tonini

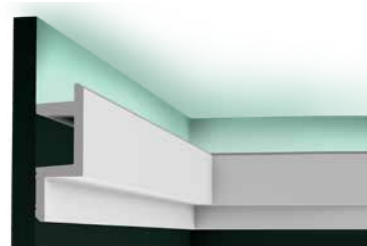

C383 L3
200 x 14 x 5 cm
Purotouch®
Designed by Orio Tonini

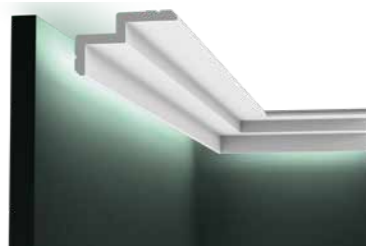
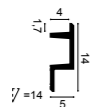

C390 STEPS
200 x 6 x 10 cm
Purotouch®
Designed by Orio Tonini

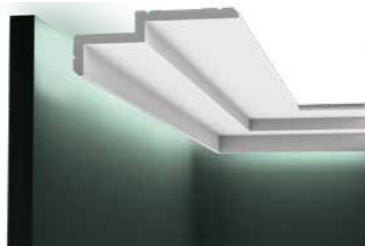

C391 STEPS
200 x 6 x 16 cm
Purotouch®
Designed by Orio Tonini

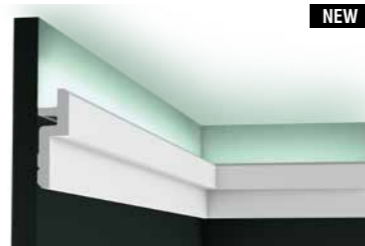

C394 STEPS
200 x 9,5 x 3,1 cm
Purotouch®
Designed by Orio Tonini

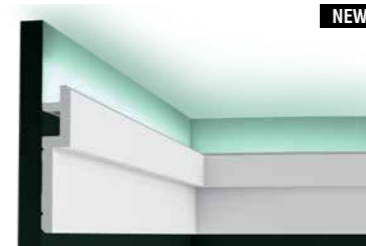

C395 STEPS
200 x 15,5 x 3,1 cm
Purotouch®
Designed by Orio Tonini

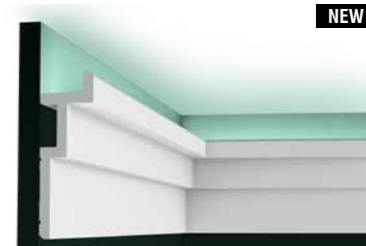

C396 STEPS
200 x 18,5 x 6,1 cm
Purotouch®
Designed by Orio Tonini

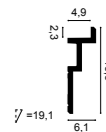

C361 STRIPE
200 x 5 x 5 cm
Purotouch®
Designed by Pierre Daems



C362 CURVE
200 x 5 x 5 cm
Purotouch®
Designed by Pierre Daems

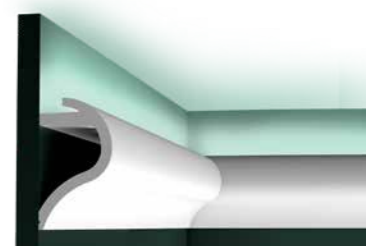

C364 WAVE
200 x 14 x 8 cm
Purotouch®
Designed by Pierre Daems

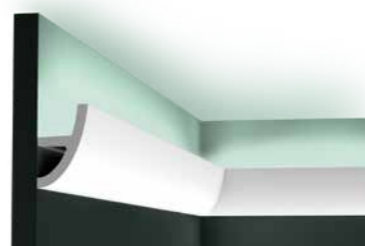
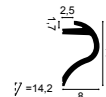

C373 | C373F ANTONIO
200 x 8 x 5 cm
Purotouch®
Designed by Ulf Moritz

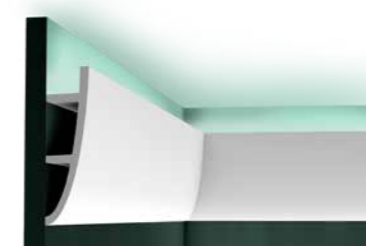

C374 | C374F ANTONIO
200 x 18 x 5 cm
Purotouch®
Designed by Ulf Moritz

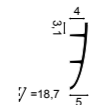

C991
200 x 11 x 14 cm
Purotouch®
Designed by Ulf Moritz

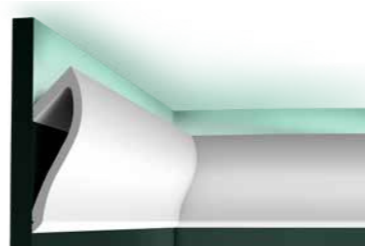
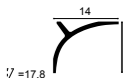

C371 SHADE
200 x 18,5 x 5,8 cm
Purotouch®
Designed by Ulf Moritz

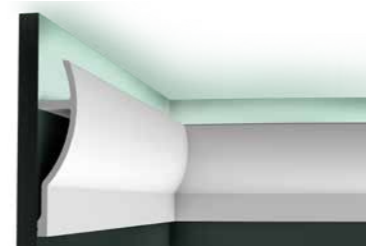
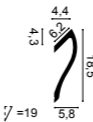

C372 FLUXUS
200 x 28 x 7 cm
Purotouch®
Designed by Ulf Moritz

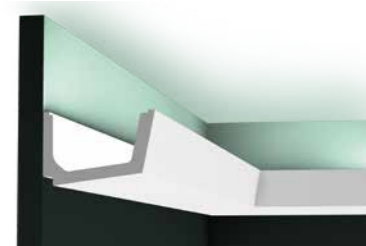
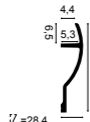

C357 STRAIGHT
200 x 7,1 x 11 cm
Purotouch®
Designed by Jacques Vergracht

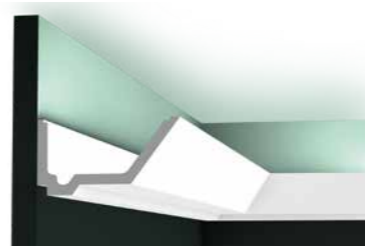
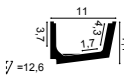

C358 RAIL
200 x 7,3 x 14 cm
Purotouch®
Designed by Jacques Vergracht

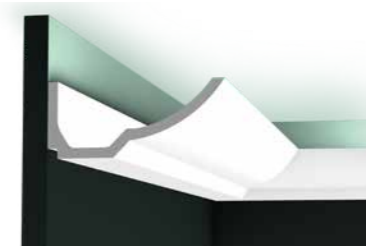
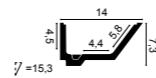

C351 BOAT
200 x 7,4 x 17,3 cm
Purotouch®
Designed by Jacques Vergracht

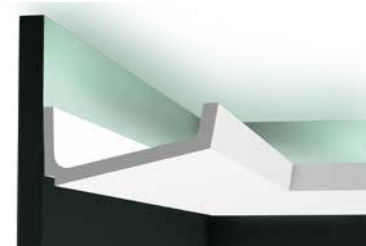
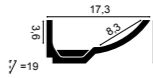

C352 FLAT
200 x 7,6 x 17 cm
Purotouch®
Designed by Jacques Vergracht

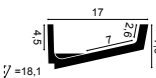



CX190 | CX190F U-PROFILE

200 x 2 x 3 cm
Duropolymer®
Designed by Orio Tonini

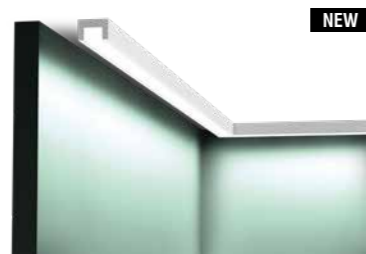

CX190 | CX190F U-PROFILE

200 x 2 x 3 cm
Duropolymer®
Designed by Orio Tonini

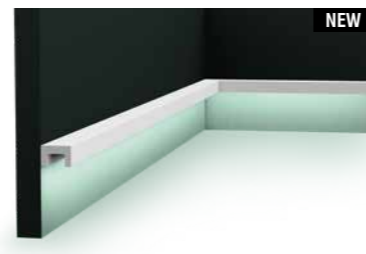
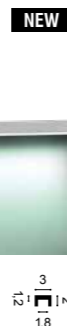

CX190 | CX190F U-PROFILE

200 x 2 x 3 cm
Duropolymer®
Designed by Orio Tonini



CX189 | CX189F

200 x 2,7 x 2,7 cm
Duropolymer®
Designed by Orio Tonini



CX188 | CX188F

200 x 3,4 x 3 cm
Duropolymer®
Designed by Orio Tonini



**SX179 | SX179F
DIAGONAL**

200 x 9,7 x 2,9 cm
Duropolymer®
Designed by Orio Tonini

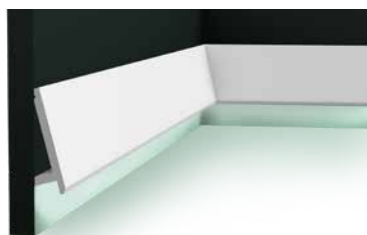
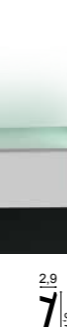

**SX179 | SX179F
DIAGONAL**

200 x 9,7 x 2,9 cm
Duropolymer®
Designed by Orio Tonini

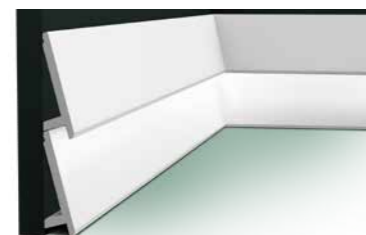

**2x SX179 | SX179F
DIAGONAL**



25 profils en un coup d'oeil

Un éclairage indirect pouvant être utilisé pour donner le ton, créer une impression d'espace ou comme un véritable accroche-ciel. Ces élégantes appliques sont légères, faciles à installer et résistantes aux chocs. Elles sont compatibles avec les profils LED standards. Peignez-les pour qu'elles se fondent dans le mur ou ajoutez une couleur accent. Les possibilités sont infinies.



ÉCLAIRAGE AU DESIGN COMPACT

- Léger et résistant aux chocs
- Prix économique
- Une intégration LED facile lorsqu'il est combiné avec un profil en aluminium
- En plus de fonctionner comme profils d'éclairage indirect, certains d'entre eux conviennent aussi à une utilisation dans d'autres applications. Comme les plinthes (SX179, SX190), mais également pour les cimaises, corniches ou même en tant qu'éclairage direct (SX190)!

Organique

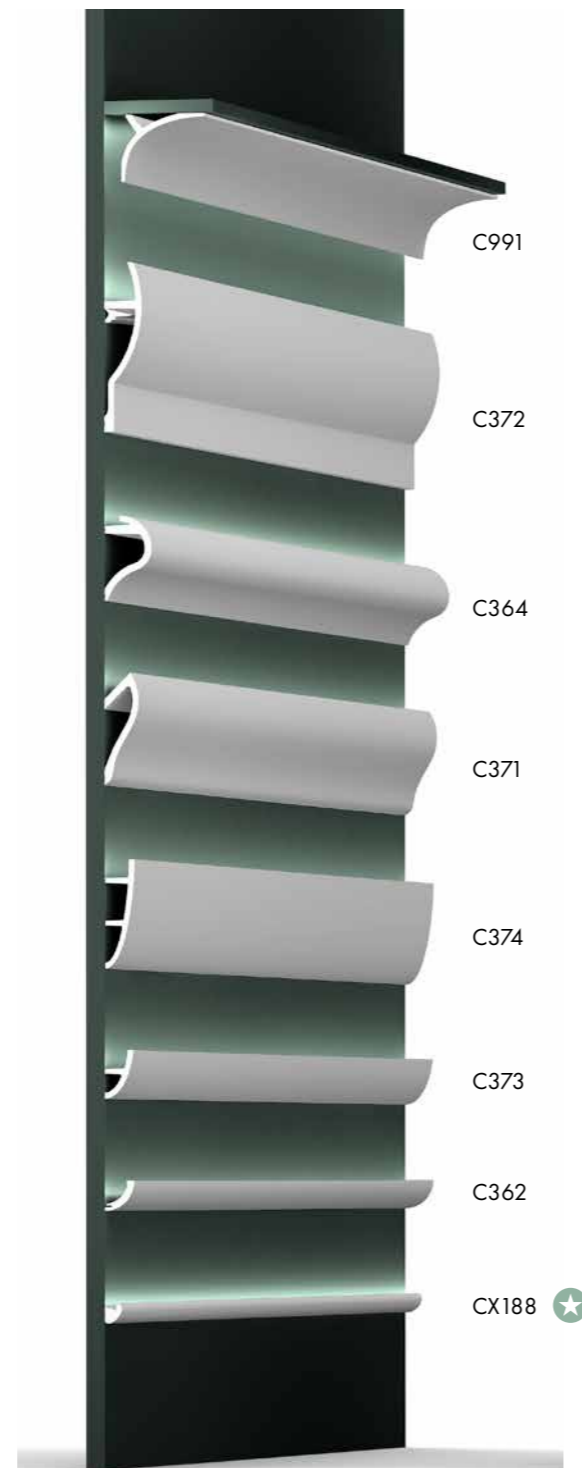

Linéaire

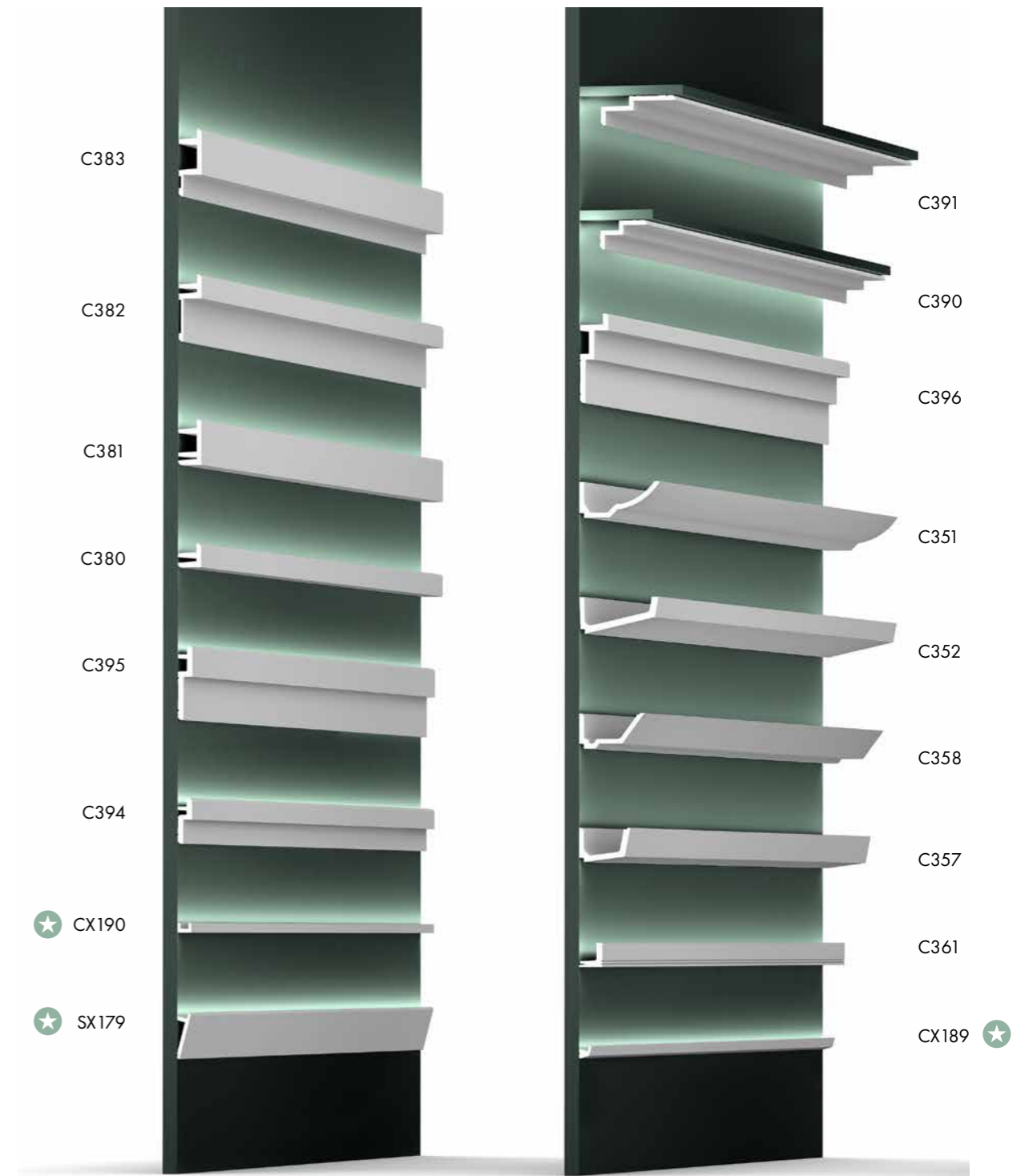



Eléments décoratifs

UNE TOUCHE ARTISTIQUE

Transformez des murs nus en murs attrayants en un rien de temps. Suivez votre imagination. Des lignes discrètes et épurées ou un véritable accroche-œil ? Le potentiel infini de ce panneau 3D rend toutes les pièces uniques.



W100 ROMBUS
25,8 x 15 x 2,9 cm
Purotouch®

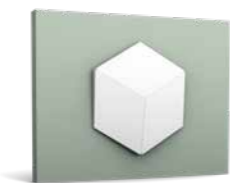

W105 ROMBUS
30 x 34,6 x 3 cm
Purotouch®

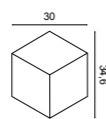

W101 TRAPEZIUM
34,5 x 15 x 2,9 cm
Purotouch®

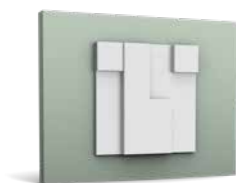
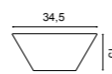

W102 CUBI
33,3 x 33,3 x 2,5 cm
Purotouch®

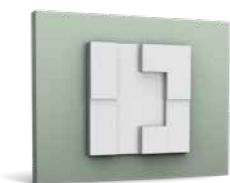
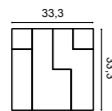

W103 CUBI
33,3 x 33,3 x 2,5 cm
Purotouch®

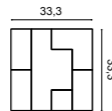

W104 KILT
45 x 45 x 3,6 cm
Purotouch®
Designed by Orio Tonini

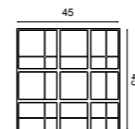

NEW

W106 ENVELOP
33,3 x 33,3 x 2,9 cm
Purotouch®
Designed by Orio Tonini

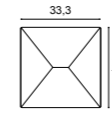

NEW

W107 CIRCLE
33,3 x 33,3 x 2,9 cm
Purotouch®
Designed by Orio Tonini

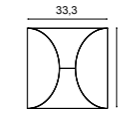

NEW

W108 ZIGZAG
200 x 25 x 1,8 cm
Purotouch®
Designed by Orio Tonini

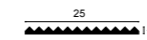

NEW

W108 ZIGZAG + 2x CX190



La finition parfaite

INSTALLER EN UN CLIN D'ŒIL

Garantie totale uniquement avec colle DecoFix®

1 PRÉPARATION ET CONTRÔLE

Environnement

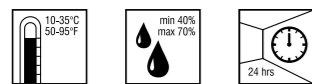

Conditions d'installation et de stockage
Stockez les profils et les colles à température ambiante 24 heures avant la pose.

Surface

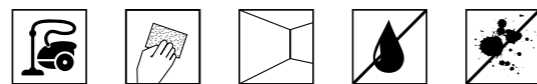

Sans poussière
Poncez et nettoyez la surface
Mur et plafonds plats
Sec
Sans graisse

2 UTILISER LA BONNE COLLE DECOFIX®

Pose à l'intérieur

Surfaces poreuses, pièces



Pose à l'extérieur

Surfaces non poreuses



Collage mur/
plafond



DecoFix Pro

Colle forte à base d'eau
et d'acrylique

FDP500 310ml | 7 > 8m
FDP600 4200ml | 65 > 110m



DecoFix Hydro/Power

Colle au MS polymère extra forte

FDP700 290ml | 7 > 8m



Jointes entre
les profils*



DecoFix Extra

Colle polyuréthane

FX200 310ml | min. 80m
FX210 tube 80ml | min. 20m

Pour Durofoam®: utilisez DecoFix Pro pour les joints

3 INSTALLATION ET GUIDE



Vidéos et manuels d'installation
Calculateur de colle DecoFix

Scannez le code QR ou visitez:
www.oracdecor.com > Installation

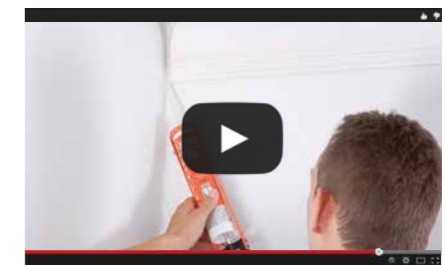

4 OUTILS ET ACCESSOIRES



FDP100



FB15

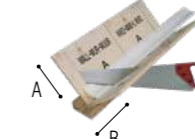

FB300

A: 29,7 cm
B: 29,1 cm



FB13

A: 12,5 cm
B: 15,5 cm

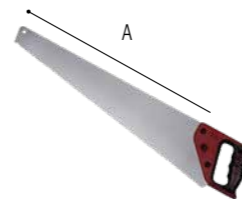

FB14

A: 60 cm



FB10

A: 27,5 cm

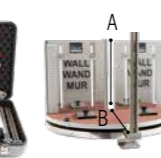

B: 22 cm

SPECIAL THANKS!

Rietveld Projects — www.rietveldprojects.be
Naudts Patrick (Belex)
HQ Samsonite — www.pinkeye.be (Design studio)
Manuel Espejo — www.manuelespejo.es
Raul Martins — www.raulmartins.com
Atelier DAAA — www.atelierdaaa.com (Photographer: Bertrand Fompeyrine)

Marisa, Anastasia, Zariza Art, Maister, Orio, Bjorn, Johan, Pascal, Benjamin,
Nico, Alexandra, Verne, Gazeuse, Zoomzone, Stefaan Temmerman,
Brian Hallett, Nacho Uribesalazar, CASA DECOR Madrid

All rights reserved. ©2018, ORAC nv

Guarantee terms and conditions apply if provided installation instructions have been followed to the letter. Fire retardant standards. In many interiors and projects strict fire regulations are imposed. Therefore, ORAC has implemented a number of solutions depending on the country and its regulations. Please contact us for more information.

The information in this catalogue is without engagement. Changes and discrepancies in sizes or/and shapes against those stated in the catalogue can occur. This catalogue and the design embodied within are protected by copyright law and international treaties. Unauthorized reproduction of the catalogue, any portion of it or the reproduction of the designs embodied therein may result in severe civil and criminal penalties and will be prosecuted to the maximum. Further legal information can be found on: www.oracdecor.com.

ORAC
D E C O R

Registered ctm
design N°

C351/000257464-0003	C382/003242569-0003	P3070/2088880-0004	W105/004097780-0001
C352/000257464-0004	C383/003242569-0004	P3071/2088880-0005	C394/005329026-001
C353/000257464-0005	C390/003242569-0005	P5050/000257464-0001	C395/005329026-002
C354/000257464-0006	C391/003242569-0006	P5051/000257464-0002	C396/005329026-003
C355/000257464-0007	C392/003242569-0007	P9900/000995576-0004	CX188/005329026-004
C356/000257464-0008	C393/003242569-0008	SX168/002341727-0004	CX189/005329026-005
C361/1890526-0001	C990/000995576-0002	SX171/002920140-0001	CX190/005329026-006
C362/1890526-0002	C991/002524769-0007	SX179/003242569-0015	SX187/005329026-007
C364/1890526-0004	G70/002158089-0001	SX180/003242569-0016	W106/005329026-008
C371/2088880-0002	G71/002158089-0002	SX181/003242569-0017	W107/005329026-009
C372/2088880-0003	G72/002158089-0003	W100/003356278-0001	W108/005329026-010
C373/002524769-0005	G75/002524769-0009	W101/003356278-0002	SX182/004097780-0002
C374/002524769-0006	G76/002524769-0010	W102/003356278-0003	SX183/004097780-0003
C380/003242569-0001	G77/002524769-0011	W103/003356278-0004	SX184/004097780-0004
C381/003242569-0002	G78/002524769-0012	W104/003356278-0005	SX185/004097780-0005

concept & layout by maister.be

ORAC HEADQUARTERS
NV ORAC SA
Biekorfstraat 32
8400 Ostend, BELGIUM
T +32 (0)59 80 32 52
info@oracdecor.com

ORAC NEDERLAND
T 0800-022 2125
nederland@oracdecor.com

ORAC FRANCE
T 0800-900 358
france@oracdecor.com

ORAC DEUTSCHLAND
T 0800-181 3694
deutschland@oracdecor.com

ORAC (UK) LTD
City Business Centre
Brighton Road, Unit 8
Horsham RH13 5BB - UK
T +44 1403 240 102
uk@oracdecor.com

ORAC SLOVAKIA S.R.O.
Kpt. Nalepku 6
08271 Lipany - SK
T +421 (0)514-891 581
slovakia@oracdecor.com

ORAC SPAIN
C/ Roger de Llúria 67-69 Pral 2ª
08009 Barcelona - ESPAÑA
T 900 99 32 89
spain@oracdecor.com

ORAC RUSSIA
249020, Россия, Калуж ская область
Боровский район,
инду стральный парк Ворсино
ООО «Орак»
info@oracdecor.ru

